



Электрическая беговая дорожка Xiaomi URevo Walking Treadmill U1
Руководство по эксплуатации



ПРЕДУПРЕЖДЕНИЕ

1. Данный прибор может использоваться детьми в возрасте от 8 лет и старше, а также лицами с ограниченными физическими, сенсорными или умственными способностями и людьми, не имеющими достаточных опыта и знаний, если они находятся под наблюдением или инструктировали относительно безопасного использования прибора и понимали опасность. Дети не должны играть с прибором. Очистка и обслуживание прибора не должны выполняться детьми без присмотра.
2. Правильная утилизация прибора. На маркировке указывается, что прибор не должен утилизироваться вместе с другими бытовыми отходами на всей территории ЕС. Чтобы предотвратить возможный вред окружающей среде или здоровью людей от неконтролируемой утилизации отходов, утилизируйте прибор в установленном порядке для повторного использования материальных ресурсов. Чтобы вернуть использованное устройство, воспользуйтесь системами возврата и сбора или обратитесь к продавцу, у которого был приобретен продукт. Они могут взять этот продукт для экологически безопасной переработки.

Данный прибор не предназначен для использования людьми с ограниченными физическими, сенсорными или умственными возможностями (включая детей), а также людьми, не имеющими достаточных знаний и опыта работы, если за ними не присматривают и не дают указания по безопасной эксплуатации лицами, ответственными за их безопасность.

Следует следить за детьми, чтобы они не играли с прибором.

ПРЕДУПРЕЖДЕНИЕ: Держите маленьких детей подальше от этой машины. Контакт с движущейся поверхностью может привести к серьезным фрикционным ожогам.

Примечание: Технические характеристики и внешний вид товара могут отличаться, приоритетную силу имеет реальный продукт.

Благодарим Вас за выбор беговой дорожки URevo Walking Treadmill U1 (далее - беговая дорожка). Продукт с изысканной, простой и инновационной конструкцией позволит Вам наслаждаться качественными и приятными тренировками дома. Эта беговая дорожка предназначена только для семейного использования. Пожалуйста не используйте прибор для каких-либо коммерческих, арендных или общественных целей.

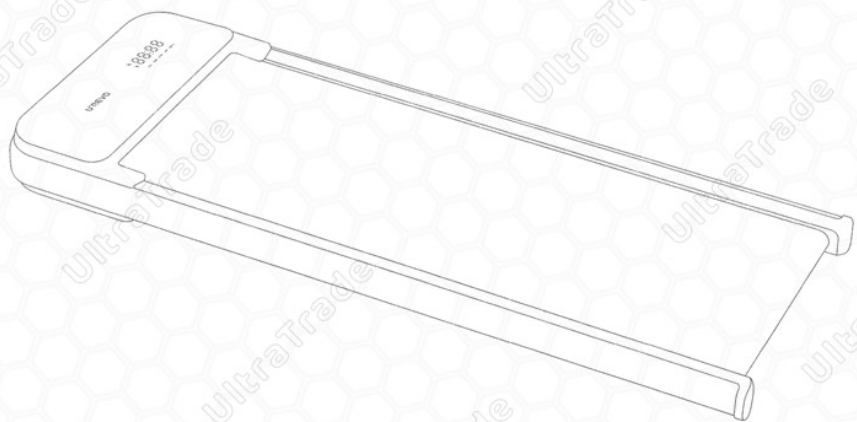

Показатель	Параметры
Подходящий возраст	14 - 60 лет
Макс. нагрузка	90 кг
Частота	50 Гц
Напряжение	220В
Выходная мощность	560 Вт
Вес нетто	25 кг
Вес брутто	30 кг
Размеры	148,5 x 55,2 x 10,7 см
Беговое полотно	120 x 42 см
Мин. скорость	0,8 км/ч
Макс. скорость	6 км/ч
Режимы работы	Режим ожидания, Режим Новичка, Режим постоянной скорости, Режим блокировки от детей

Примечание: Технические характеристики и внешний вид товара могут отличаться, приоритетную силу имеет реальный продукт.

Прибор и принадлежности:

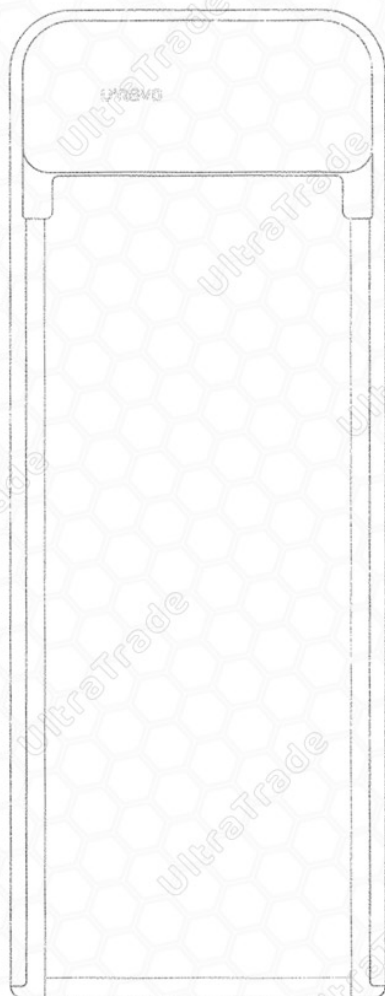

Беговая дорожка

Принадлежности:



Шнур питания



Пульт дистанционного управления



Шестигранный ключ



Силиконовое масло



Руководство по эксплуатации

Примечание: Технические характеристики и внешний вид товара могут отличаться, приоритетную силу имеет реальный продукт.

Функциональная схема:

Основной корпус беговой дорожки

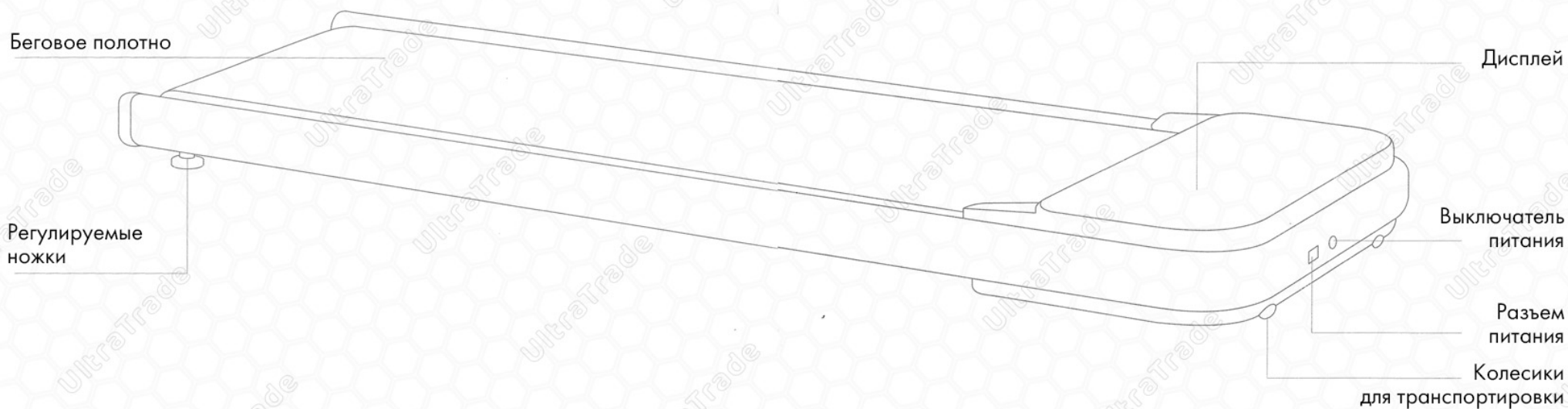

Примечание: Технические характеристики и внешний вид товара могут отличаться, приоритетную силу имеет реальный продукт.

Дисплей беговой дорожки:

2268

CAL

Калории

12:00

TIME

Время

5896

STEP

Шаги

16.38

KM

Расстояние

2.23

KM/H

Скорость



Блокировка от детей

Примечание: Технические характеристики и внешний вид товара могут отличаться, приоритетную силу имеет реальный продукт.

Пульт дистанционного управления:

Описание функций пульта дистанционного управления

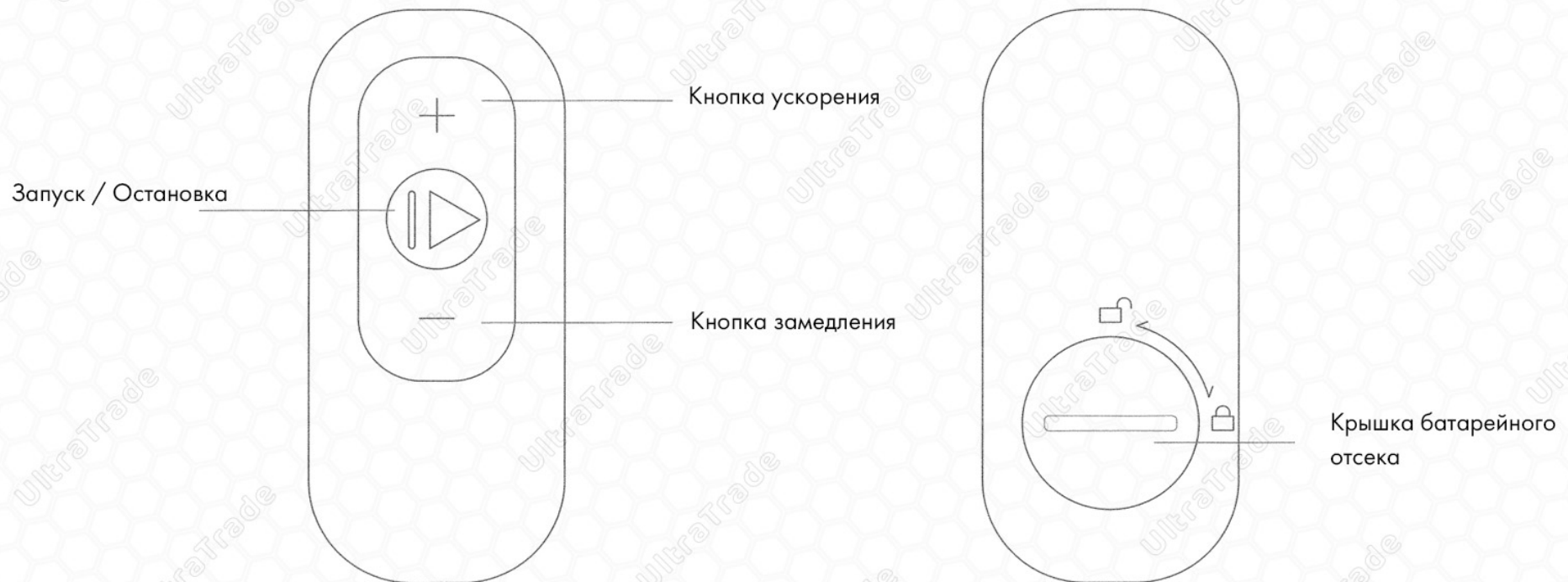

Примечание: Технические характеристики и внешний вид товара могут отличаться, приоритетную силу имеет реальный продукт.

Руководство по первому использованию



Выберите ровную поверхность для размещения беговой дорожки. Поставьте ее на ровный пол. Пожалуйста не размещайте ее на слишком мягкий или толстый ковер.

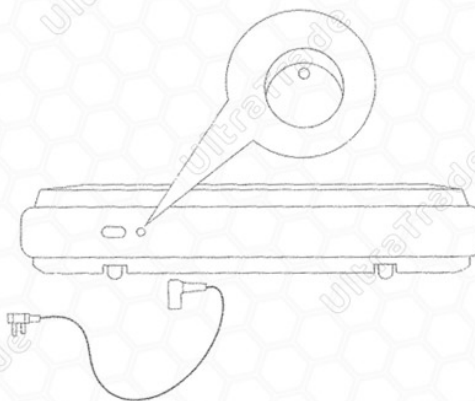

Подключите кабель питания к беговой дорожке. Подключите кабель к электросети. Нажмите выключатель питания.

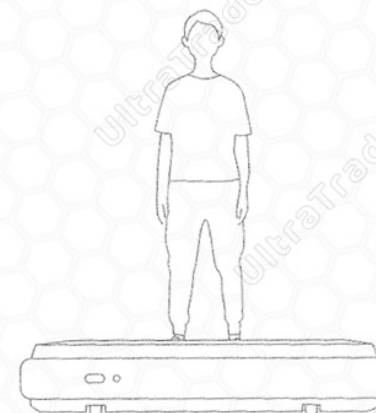

Начните использовать беговую дорожку.

Примечание: Технические характеристики и внешний вид товара могут отличаться, приоритетную силу имеет реальный продукт.

Описание кодов ошибок (неисправностей):

Когда беговая дорожка выходит из строя, на панели дисплея отображается код ошибки.

E01 / E13: сбой связи привода

E02: Двигатель неисправен

E05: Защита от перегрузки по току

E06: Обрыв цепи двигателя.

E08: Ошибка хранения

E10: Короткое замыкание двигателя.

E11: защита от повышенного и пониженного напряжения

E12: Защита от перегрузки

Примечание: Технические характеристики и внешний вид товара могут отличаться, приоритетную силу имеет реальный продукт.

Пульт дистанционного управления:

1. Инструкции по дистанционному управлению

При использовании беговой дорожки U'REVO вы можете использовать пульт дистанционного управления для управления скоростью полотна дорожки. В режиме для новичков максимальная скорость тренажера составляет 3 км/ч, а когда общее пройденное расстояние достигнет 3 км, индикатор блокировки от детей погаснет со звуковым сигналом. Режим новичка будет отключен и шагающий тренажер автоматически перейдет в режим постоянной скорости. Высокая скорость может достигать 6 км/ч.

Рекомендуется использовать пульт дистанционного управления для регулировки скорости шагающей машины в соответствии с вашими потребностями.

Если пульт дистанционного управления не отвечает или вы меняете пульт дистанционного управления, вам необходимо повторно выполнить сопряжение.

Режим сопряжения: нажмите и удерживайте кнопку старт-стоп на пульте дистанционного управления и одновременно включите выключатель питания прогулочного тренажера. Через 6 секунд вы услышите звуковой сигнал, указывающий на успешное сопряжение.

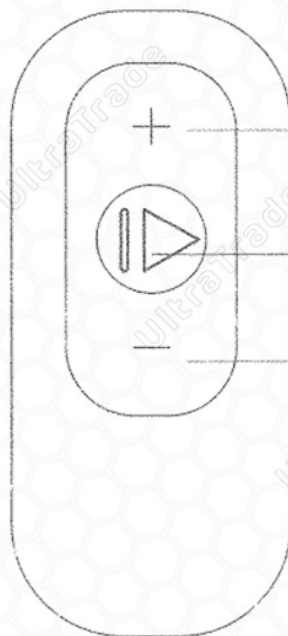

Кнопка ускорения. Кратковременное нажатие кнопки ускорения: увеличение скорости на 0,1 км/ч. Длительное нажатие: автоматическое и непрерывное увеличение скорости.

Клавиша запуска и остановки. Короткое нажатие: запуск или остановка беговой дорожки.

Кнопка замедления. Кратковременное нажатие: уменьшение скорости на 0,1 км/ч.

Режим блокировки: в режиме ожидания нажмите и удерживайте кнопку ускорения на пульте дистанционного управления более 5 секунд, и вы услышите звуковой сигнал. Загорится индикатор блокировки от детей, и вы перейдете в режим блокировки от детей. Максимальная скорость составляет 3 км/ч. Повторите эту операцию, индикатор блокировки от детей погаснет, и вы сможете выйти из режима блокировки от детей.

Примечание: Технические характеристики и внешний вид товара могут отличаться, приоритетную силу имеет реальный продукт.

Особые указания:



! Расстояние от задней части беговой дорожки до ближайшего препятствия должно быть более 100 см

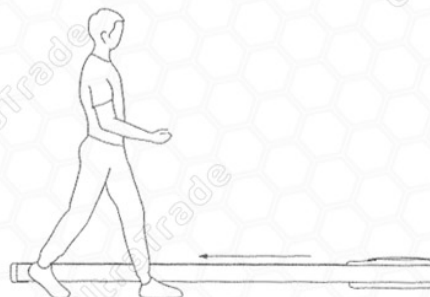

⊗ Категорически запрещается подниматься и опускаться при движущемся полотне беговой дорожки



! Не надевайте свободную или висящую одежду во время тренировок. Во время использования беговой дорожкой вы должны носить спортивную одежду и обувь.



! Расстояния от обеих сторон беговой дорожки до ближайших препятствии должны быть более 50 см с каждой из сторон.



! Состояние загрузки и автоматической коррекции - 4 секунды при запуске. Не стоять в это время на полотне беговой дорожки



⊗ Не используйте беговую дорожку на неровной поверхности.

Примечание: Технические характеристики и внешний вид товара могут отличаться, приоритетную силу имеет реальный продукт.

Особые указания:

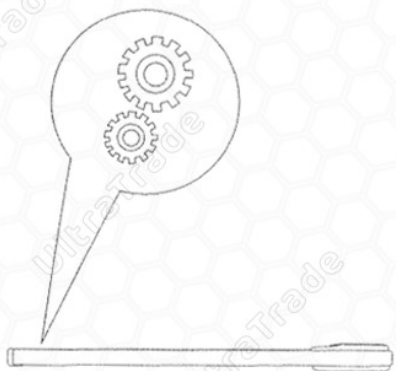

Пожалуйста не наступайте на край дорожки.



Категорически запрещается хранить беговую дорожку в вертикальном положении.



Категорически запрещается хранить беговую дорожку на боку.

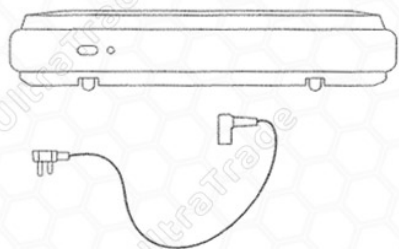

Отключайте шнур питания, когда беговая дорожка не используется.

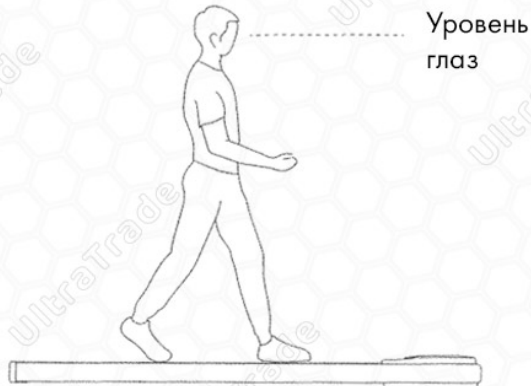

Держите голову и глаза на одном уровне во время тренировки, чтобы избежать головокружения.

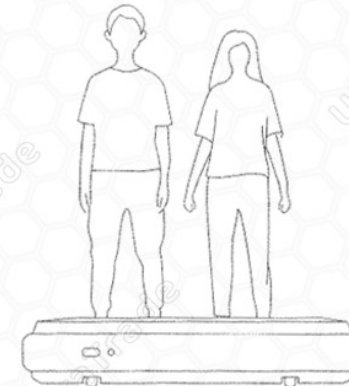

Категорически запрещается использование тренажера несколькими людьми одновременно.

Примечание: Технические характеристики и внешний вид товара могут отличаться, приоритетную силу имеет реальный продукт.

Особые указания:



⊗ Не тренируйтесь с домашними животными

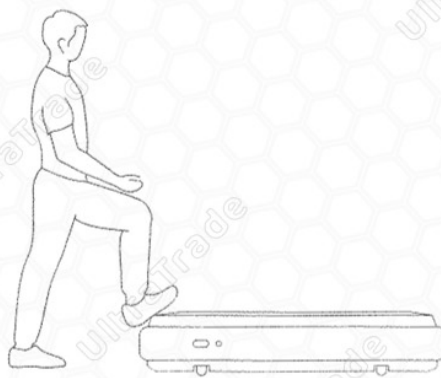

⊗ Категорически запрещается наступать на переднюю часть беговой дорожки

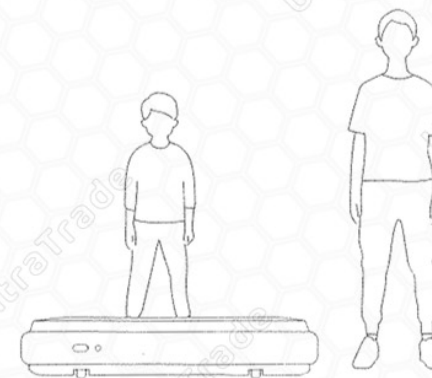

⚠ Занятия детей на беговой дорожке должны проходить под контролем взрослого.



⊗ Строго запрещается ходить боком.

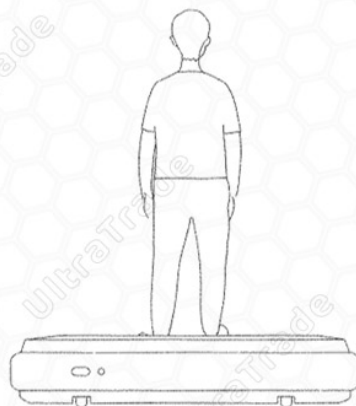

⊗ Строго запрещается ходить задом наперед.



⚠ Пожилым людям и беременным женщинам необходимо пользоваться беговой дорожкой с особой осторожностью.

Примечание: Технические характеристики и внешний вид товара могут отличаться, приоритетную силу имеет реальный продукт.

Техническое обслуживание и очистка:

1. Очистка беговой дорожки



- Выключите и отсоедините беговую дорожку.
- Нанесите немного мягкого моющего средства на ткань из 100% хлопка (не распыляйте очиститель непосредственно на движущуюся ленту и не используйте кислотные и коррозионные очистители).
- Вытрите пыль и пятна с основной рамы и крышки двигателя машины и одновременно очистите платформу движущейся ленты, НЕ ПРОТИРАЙТЕ под движущейся лентой.
- После физических упражнений на полу за беговой дорожкой могут появиться пятна и пыль. Это нормально, просто протрите его начисто.

2. Проскальзывание и регулировка бегового полотна

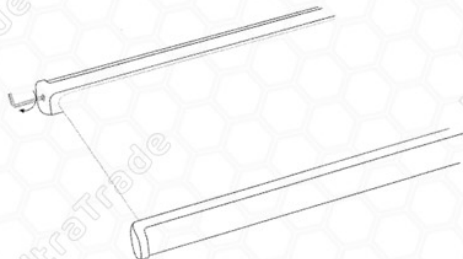

- В режиме ожидания нажмите на пульте дистанционного управления скорость минус, плюс, минус непрерывно и быстро, чтобы войти в режим коррекции смещения, индикатор блокировки от детей мигает.
- Включите бег со скоростью 4 км/ч, стоя за беговой дорожкой, приготовьтесь к настройке.
- Беговое полотно влево: поверните левый регулировочный винт на пол-оборота по часовой стрелке.
- Беговое полотно вправо: поверните правый регулировочный винт по часовой стрелке на пол-оборота.
- Проскальзывание движущейся ленты: поверните левый и правый регулировочные винты по часовой стрелке одновременно на пол-оборота.
- Дайте движущейся ленте поработать в течение некоторого времени (1-2 минуты), чтобы понаблюдать за ситуацией центрирования, при необходимости отрегулируйте снова и нажмите кнопки пуска и остановки, чтобы выйти из режима коррекции смещения.

3. Смазка бегового полотна

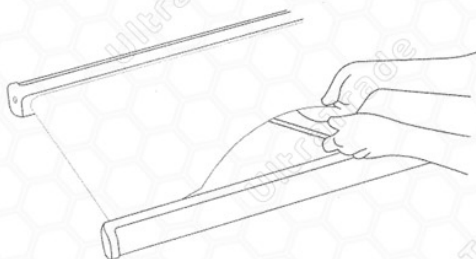

- Выключите и отсоедините беговую дорожку от электросети.
- Поднимите край движущейся ленты и нанесите силиконовое масло на внутреннюю поверхность.
- Подключите питание беговой дорожки.
- Движущееся полотно можно использовать после 10-20 секунд работы на скорости 4 км/ч.
- Вам необходимо использовать 5-10 мл силиконового масла для одной смазки. Слишком большое нанесение вызовет проскальзывание и повлияет на нормальное использование. Рекомендуется добавлять силиконовое масло каждые 3 месяца.

Примечание: Технические характеристики и внешний вид товара могут отличаться, приоритетную силу имеет реальный продукт.