

-Hizna ki se koristi zahtozakozugusajst a koveketo estebent: tisztitas es karbantartas elott. mofoldob rendelteleniseg eseten, amint befejezte hasznalatat
-Ne hasznalja a keszulékot, ha a kijelzobol megertette.
-Ne meritse vizbe es ne tartsa vi aza, mely tisztitas eseten sem.
-Ne fogja meg nedves kezvel.
-Ne a hoforsaladl (amely felmelegedhet), hanem a fogantanyitoll fogva nyujjon a keszulékhez.
-Armentalistikor ne a kabeletfogva, hanem a dugaszlatl fogva huzak ki a keszulékot.
-Ne hasznaljon elektromos hosszabokat.
-Ne toltassa szurolu vagy mas kivevotok elre.
-Ne hasznalja 0°C alatt vagy 35°C feletti hofomszerleten.

GARANCIA:

A keszulék kiizkolag otthoni hasznalatra alkalmas. Nem hasznalható professzionális célokra. A garancia évenyekt veszt nem megfelelo hasznalattal eseten.

3. HASZNÁLAT

Néhány tanács a hajának leginkább megfelelő hajámsítási hofomszerlet kiválasztásához:

-Zöld hofomszerlet-kijelzés: 130°C és 170°C között (130 – 150 – 170) törékeny, vékony, festett, világított hajra.
-Vörös hofomszerlet-kijelzés: 200°C egyzóságos, ellenálló, erőteljes hajra.

FONTOS figyelmeztetés:

Hogy a manipulálás során elkerülje a tévedést (a +/- gomb akaratlan megnyomása üzemeles közben), hasznalja a keszulék hofomszerlet rögöz funkcióit. Ha üzemeles közben a beállított hofomszerlet rögözben szereltek, nyomja meg 2 másodpercig a +/- vagy -gombot. A beállítás tartósra kerül es a képernyőn egy lákat jelenik meg.

Ha a beállított hofomszerletet módosítani szeretné, előbb a keszulék blokkolással kell feloldania, a +/- vagy - gomb 2 másodpercig tartó megnyomásával. A beállítás tartósba megörzítés, es a képernyőn eltűnik a lákat. A hofomszerletet a +/- gombmel megnyomással módosíthatja.

4. PROBLÉMA ESETÉN

-Nem elég hatásos a simítás:

-Szorítsa az erősebben a simítóblokkot a hajgöncsre.

-Lassabban csökkentse a keszulékot.

-Növelje a hofomszerletet a +/- gomb segítségével.

-Nem tudja megváltoztatni a hofomszerletet?

-Ellenőrizze, hogy ritka-e rögzítve a hofomszerlet kijelzése.

-A féldr lap nincs rögzítve.

-E normális a keszulék megzög lappal van felszerelve a simítás nagyobb hatékonysága érdekében. Bizonyos idő elteltevel a keszulék nem melegszik tovább.

-E normális, ami a keszulék automatikus kikapcsoló rendszerrel van felszerelve.

-A keszulék 1-es pozícióban van, de nem melegszik tovább (a kijelző csilláman változik):

-E normális, amit a +/- gombok segítségével kiválasztotta a hofomszerletet, a keszulék elmozd melegezni.

VEGYŰN RÉSZ A KÖRNYEZETVEDELMEBNI

☞ Uredet e kiizkolgatott keszulék megvásárolás utáni újrahuzásosítható anyagot tartalmaz.

☞ A megfelelo kezelés végett, keszulékot adja le egy gyujtishelyen vagy, ennek hiányában, egy hivatalos szedoközpontban.

Ezen útmutatások weboldalunkon is elérhetők: www.rowenta.com.

BG	Преди употреба прочетете внимателно инструкциите за ползване, както и указанията за безопасност.
-----------	--------------------------------------------------------------------------------------------------

1. ОПИСАНИЕ

A. Massa
B. Светодиоден дисплей. 4 позиции за регулиране на температурата + блокиране на температурата
C. Уредът +/- намаляване/повишаване на температурата
D. Превключвател включено/изключено
E. Плъчца за напаяване с покритие Cadmium Keratin ceramic
F. Плъчка на горещинените захранващи кабели
G. Захранващ кабел
H. Lock System (блокиране и отключване на масата)
I. Система „IONIC“

2. ПРЕПОРЪКИ ЗА БЕЗОПАСНОСТ

-За вашата безопасност този уред съответства на стандартите и на действащата нормативна уредба Ен ISO/своята директива. Директвта за електромагнитна съвместимост, Директвта за околната среда и за енергийна ефективност.
-Пратиканте на уреда не нарушават околната среда на работа. Избягвайте контакт с кожата. Уверете се, че захранващият кабел не допират до горещите части на уреда.
-Проверете данните захранването на уреда отговарят на електромагнитна съвместимост. Неправилното захранване може да пречи на работния порядък, които не се покриват от гаранцията.

• За допълнителна защита, монтирането на устройството за диференциална защита (УДЗ), което има номинален остатъчен ток, ненадвишшаващ 30 mA, се препоръчва при електрозахранване на банята. Оконсултирайте се с техник.

• Опасност от изгаряне. Дръжте уреда далеч от деца, особено по време на употреба и докато се охлади.

• Никога не оставяйте уреда без надзор когато е включен в електрозахранването. Финала поставяйте уреда със стъпалка (ако има такова) върху отворената, стабилна и равна повърхност.
• И-Истариането на уреда и използването му трябва да отговарят на действащите стандарти във вашата държава.

• ПРЕДУПРЕЖДЕНИЕ: не използвайте този уред близо до вани, душеве, басейни или други съдове, съвдържащи вода.

-Уредът не е предвиден да бъде използван от лица (включително от деца), които физически, сетивни или умствени способности са ограничили, или лица без опит и знания освен ако отговорно за тяхната безопасност лице наблюдава и дава предпазителни указания относно ползването на уреда. Наблюдателят трябва, да се увери, че не играят с уреда.

• Когато уредът се използва в баня, изключете го от контакта на електрическата мрежа след употреба, тъй като близостта с вода представлява риск, дори ако самият уред е изключен от бутона.

• Този уред може да се използва от деца над 8 години и лица с ограничени физически, сетивни или умствени способности, или лица без опит и знания, ако са поставени под наблюдение или бъдат инструктирани за безопасната му употреба, и разбират опасностите. С уреда не трябва да си играят деца. Да не се извършва почистване и поддръжка от деца, оставени без надзор.

• Ако захранващият кабел е повреден, за да избегнете всякакви рискове, тои трябва да бъде сменен от производителя, от сервиса за гаранционен обслужване или от лица със съхдна квалификация.

• Не използвайте уреда и се свържете с одобрен сервисен център, в случай че уредът е паднал или не работи нормално.
- Уредът претрпява система за защита от прегряване. В случай на прегряване, дишайте се напироме на замърсяване на задната решетка, уредът автоматично се изключва: обичайне се или сервис за гаранционно обслужване.
- Уредът трябва да бъде изключен от захранването: преди почистване и всякакви поправки/поддръжка, при непрекъсната работа, веднага след като приключите работата с него.
- Не използвайте уреда, ако кабелът е повреден
- Не потапяйте и не влажете с вода дори при почистване.
- Не खाвайте с мокри ръце.
- Не खाвайте с корпуса, който се дръжката, а за дръжката.
- Не дръпвайте захранващия кабел, а щепсела, за да не изключите от мрежата.
- Не използвайте удължители.
- Не използвайте абразивни или корозионни препарати за почистване.
- Не използвайте при температура по ниска от 0°C и по висока от 35°C.

ГАРАНЦИЯ:

Този уред е предначинан само за домашна употреба. Не е предначинан за професионални цели. Гаранцията се обхваща при неправилна употреба.

3. ИЗПОЛЗВАНЕ

Ето няколко съвета как да определите най-подходящата температура за изпаряване на Вашата коса:
- Зелен индикатор за температура: от 130°C до 170°C (130 – 150 – 170) за уредена, тънка, боядисана или обличавена коса.
- Червен индикатор за температура: 200°C за здрава, силна и гъвкава коса.

Важно предупреждение:
За да се избегнат грешки при манипулацията (нежелателно натискане на бутоните +/- по време на експлоатация), уредът е снабден с функция за блокиране.

Ако по време на експлоатация желаете да блокирате наляганата температура, натиснете в продължение на 2 секунди бутон +/- или -. Желаната настройка е запазена - на екрана е показва катмар. Ако желаете да промените наляганата температура, уредът трябва да е отключен от блокирането - натиснете отново в продължение на 2 секунди бутон +/- или -.

Желаната настройка е изтрита – катмарът изчезва от екрана. Може да промените температурата с помощта на бутон +/-.

4. В СЛУЧАЙ НА НЕИЗПРАВНОСТ

-Исправенето не е достатъчно ефективно:
- Стиснете по-здраво изгарящите плочи към кичурата коса.
- Плътнойте уреда по-добре.
- Увеличете температурата с натискане на бутон +/-.

-Температурата не може да бъде променена?

-Превъртете даня температурата не е фиксирана на определен ниво.

-Горната плоча не е затворена:

- Това е нормално, тъй като уредът е снабден с една подвижна плоча с цел повишаване ефективността на изгарянето.

-Уредът не загрява повече след определен време:

- Това е нормално, този уред е снабден със система за автоматично изключване.

-Уредът е в позиция 1, но не загрява (индикаторът показва контрол):

- Това е нормално, загряването на уреда започва след избраната температура с помощта на бутон +/-.

ДА УЧАСТВАМЕ В ОПАЗВАНЕТО НА ОКОЛНАТА СРЕДА!

☞ Uредът е изработен от различни материали, които могат да се предадат на отпадъчен сортиращ или да се рециклират.

☞ Предлагат се и специален център или, ако няма такъв, в одобрен сервис, за да бъде преработен.

Тези инструкции могат да бъдат намерени също и на нашия уебсайт www.rowenta.com

RO

laite de fototere, diti cu atentie atat modul de utilizare cât și recomandările de securitate.

1. PREZENTARE GENERALĂ

A. Clește
B. Afajși cu leduri: 4 poziții de temperatură + blocarea temperaturii
C. Buton +/- schimbare/mărire temperaturii
D. Interceptor porniri/oprire
E. Placă de îndreptat părul, Invelis ceramic Cadmium Keratin
F. Izolare cablului de alimentare separat
G. Cablu de alimentare
H. Sistem de blocare (blocarea și deblocarea ceteiului)
I. Sistem „IONIC“

2. RECOMANDĂRI DE SECURITATE

-Pentru siguranța dumneavoastră, acest aparat este conform normelor și reglementărilor aplicabile (directivele privind echipamentele de joasă tensiune, compatibilitatea electromagnetică, mediul Inconjurător, etc.).

-Accesoriale aparaturii se încalzeș foarte tare în timpul utilizării. Evitați contactul cu pielea. Asigurați-vă că niciodată cablul de alimentare nu se în contact cu părțile calde ale aparaturii.

-Verificați ca tensiunea instalatei dumneavoastră electrică să corespundă cu cea a aparaturii dumneavoastră.

-Conectarea la tensiunea necorespunzătoare poate provoca daune permanente care nu sunt acoperite prin garanție.

• Pentru protecție suplimentară, se recomandă instalarea în cadrul circuitului electric care alimentează baia a unui dispozitiv de curent rezidual (DCR) în cazul în care curentul rezidual nominal este de maxim 30 mA. Consultați un electrician.

-Pericol de ardere. Nu lăsați aparatul la îndemâna copiilor mici, în special în timpul utilizării și răcirii. Când aparatul este conectat la sursa de alimentare, nu lăsați niciodată nesupravegheat.

-Amplificați întotdeauna aparatul împreună cu suportul, dacă există, pe o suprafață plană, stabilă și instalată la câștig.

-Resista la apă și utilizarea se face în condiții de uscare normale în vigoare din țara dumneavoastră.

• **AVERTISMENT: nu utilizați acest aparat lângă băi, dușuri, chiuvete sau alte recipiente care conțin apă.**

-Acest aparat nu a fost conceput pentru a fi folosit de persoane (inclusiv copii) cu corodități fizice, senzoriale sau mintale eliminata sau de persoane fără experiență sau cunoștințe privind utilizarea uredei aparate asemănătoare. Excepție constituie cazul în care acesta este persoană sunt supravegheat de o persoană responsabilă de siguranța lor sau au beneficiat din partea persoanei respective de instrucțiuni detaliate referitoare la utilizarea aparatului. Este recomandată supraveghearea copiilor, de pntu a își asigura că accesați nu se joacă cu aparatul.

• Dacă folosiți aparatul în baie, scoateți-l din priză după utilizare, deoarece apropierea apei reprezintă un pericol chiar și atunci când aparatul este oprit...

• Acest aparat poate fi folosit de copii peste 8 ani și de persoanele cu dizabilități fizice, senzoriale sau mintale sau fără experiență în utilizare numai sub supravegheare sau dacă au fost instruiți în folosirea aparatului și în siguranță și dacă înțeleg riscurile implicate. Nu lăsați copiii să se joace cu aparatul. Nu permiteți copiilor să realizeze curățarea sau întreținerea aparatului nesupravegheați.

• Dacă cablul de alimentare este deteriorat, acesta trebuie să fie înlocuit de fabricant, de serviciul post-vânzare sau acestuia sau de către persoane cu o calificare similară pentru evitarea unui pericol.

- Nu utilizați aparatul dumneavoastră și contactați un centru de service autorizat dacă: aparatul dumneavoastră a căzut, dacă acesta nu funcționează normal.
- Aparatul este echipat cu un sistem de siguranță termică. În caz de supraîncălzire (datată de exemplu fundul și/sau grăjele), aparatul se va opri automat: contactați serviciul post-vânzare
- Aparatul trebuie scos din priză înainte de a opera - înainte de curățare și întreținere. În caz de funcționare anormală, imediat după ce ai terminat utilizarea acestuia.
- Nu utilizați aparatul în cazul în care cablul este deteriorat.
- Nu scufundați aparatul în apă și nu îl treceți sub apă nici măcar pentru curățare.
- Nu țineți aparatul cu mâinile ude.
- Nu apăsați corpul aparatului care este cald, ci mânina acestuia.
- Pentru a scoate aparatul din priză, nu trageți da cablul de alimentare, dar apăsați fișa.
- Nu utilizați un prelungitor electric.
- Nu curățați aparatul folosind produse abrazive sau corozive.
- Nu utilizați aparatul la o temperatură sub 0°C și peste 35°C.

GARANȚIE:

Aparatul dumneavoastră este destinat exclusiv unei utilizări domestice. Aparatul nu poate fi utilizat în scopuri profesionale. Garanția este valabilă numai în țara de origine. Garanția devine nulă și își pierde valabilitatea în cazul unei utilizări incorecte.

3. ÎNTREȚINUTARE

Aparatul este destinat de îndreptare cea mai potrivită pentru părul dumneavoastră, vă prezentăm câteva recomandări:

- Afajși al temperaturii în culoarea verde de la 130°C la 170°C (130 – 150 – 170) pentru păr fragil, subțire, vopsit, decolorat.
- Afajși nou de temperatură: 200°C pentru părul sănătos, rezistent, puternic.

Notă:

-Pentru a evita erorile în timpul manipuliării (apălineare involuntară a butonelor +/- în decursul funcționării), aparatul este prevăzută cu funcție de blocare.

Dacă doriți să blocați temperatura reglată în decursul întrebuințării, apăsați timp de 2 secunde butonul +/- sau -. Reglajul dumneavoastră este blocat și apare un simbol pe ecran.

Dacă doriți să modificați temperatura reglată, va trebui să deblocați aparatul - apăsați din nou timp de 2 secunde butonul +/- sau -.

-Reglajul dumneavoastră este deblocat, iar la călătul dispore de pe ecran. Puteți modifica temperatura apăsând butonul +/-.

4. ÎN CAZ DE PROBLEME

-Îndreptarea părului nu este suficient de eficasă:

-Strângeteți mai bine plăcile de îndreptare a părului pe vârșul de păr.
-Glisați aparatul mai lent.

-Măriți temperatura la ajutorul butonului +/-.

-Este imposibilă modificarea temperaturii?

-Verificați dacă nivelul de temperatură nu este blocat.

-Placa superioară nu este fixă.

-Este normal, aparatul este prevăzută cu placă mobilă pentru o mai bună eficacitate de îndreptare a părului.

-Aparatul nu se mai încalzește după o anumită perioadă de timp:

-Este normal, aparatul este echipat cu un sistem de oprire automată.

-Aparatul este în poziția 1, dar nu se mai încalzește (ajajșul se modifcă ciclic):

-Este normal, încălzirea aparatului pornește odată ce temperatura a fost selectată cu ajutorul butonului +/-.

ȘA PARTICIPĂ LA PROTECȚIA MEDIULUI

☞ Aparatul dumneavoastră conține numeroase materiale valorificabile sau reciclabile.

☞ Predați-l la un punct de colectare sau, în lipsa acestuia, la un centru de service autorizat pentru a fi procesat în mod corespunzător.

Instrucțiunile sunt disponibile și pe website-ul nostru www.rowenta.com.

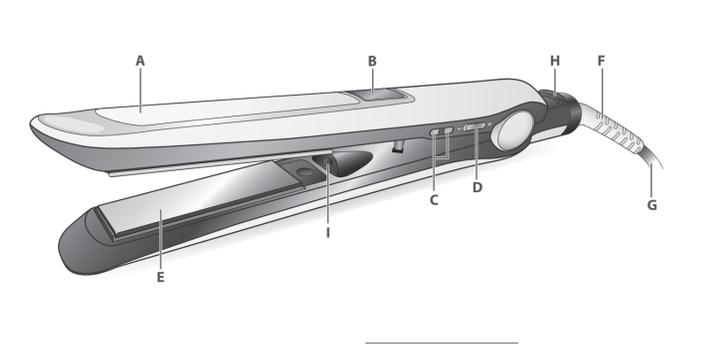

SL

Pred vasko uporabo pazljivo preberite navodila za uporabo ter varnostne nasvete.

1. SPLOŠNI OPIS

A. Kleže
B. LED prikazovalnik 4 položajev temperature + zaklepanje temperature
C. Stikalo +/- znižanje/povišanje temperature
D. Stikalo vklopljenosti/izklopljenosti
E. Plastične za glajenje las s keramično, kalniško keratinsko prevleko
F. Izstop za obračalno ev svico
G. Napajalni ev vrvica
H. Lock System (pritrditev in sprostitve kleže)
I. Sistem „IONIC“

2. VARNOSTNI NAVSETI

- Za zagotavljanje vaše varnosti ta naprava ustrezaj veljavnim standardom in predpisom (direktve za rično napetost, elektromagnetno združljivost, okolje, ...).

- Med uporabo se pribor naprave zelo segreje. Izogibajte se stiku s koto. Pazite, da napajalni kabel nikoli ne pride v stik s vročimi deli naprave.

- Preverite ali napajalna napetost vaše električne napeljave ustreza napetosti naprave. Napajna priključitev na omrežje lahko povzroči nepopravljivo škodo, ki ni vključena v garancijo.

• **UPOZORENJE: nemojte da koristite ovaj aparat u blizini kade, tuš-kabine, lavaboia ili drugih posuda s vodom.**

-Nevarnost opeklin. Napravo shranjajte izven dosega majhnih otrok, še posebej med uporabo in obilježim naprave.
-Ko je naprava priključena v električno omrežje, je nikoli ne pustite brez nadzora.
-Napravo s pomočjo stikala (če je priloženo) vklopite na trdno ravno podlago, ki je odporna na vročino.
-Instalirajte naprave in njeno uporaba morata biti v skladu z veljavnimi standardi v vaši državi.

• **OPOZORILO: ne uporabljajte te naprave v bližini kopalnih kad, prh, umivalnikov in ostalih posod, ki vsebujejo vodo.**

-Naprava ni predvidena za uporabo s strani osebe (kamar so vključeni tudi otroci) z zmanjšanimi fizičnimi, čutilnimi ali duševnimi sposobnostmi, ali osebe, ki nimajo izkušenj z napravo, oziroma je ne poznajo, razen če oseba, ki odgovarja za njihovo varnost, poskusi za nadzor ali za predhodno usposabljanje o uporabi naprave. Poskusite je treba za nadzor otrok in prepričati, da je na ogled z napravo.

• **Kadar napravo uporabljate v kupaonici, jo po uporabi izključite, saj bližina vode predstavlja nevarnost tudi, kadar je naprava izključena.**

• **Napravo lahko uporabljajo otroci stari 8 let ali več in osebe z zmanjšanimi fizičnimi, senzornimi ali umskimi sposobnostmi ali brez izkušenj in znanja, če so pod nadzorom ali deležni navodil v zvezi z varno uporabo naprave in razumejo možne nevarnosti. Otroci se z napravo ne smejo igrati. Pri čiščenju in vzdrževanju otroci brez nadzora ne smejo biti prisotni.**

• **Če je napajalni kabel naprave poškodovan, ga mora zaradi nevarnosti električne udara zamenjati proizvajalec, njegov pooblašteni servis ali ustrezno usposobljena oseba.**

-Ne uporabljajte naprave in se obdržite na pooblaščenih servisnih centrih:

-V primeru zadnje naprave na to.

-Če ne deluje pravilno.

-Naprava je opremljena s sistemom toplotne zaščite. V primeru pregretna (zaradi zamajalite zadnje rešetke) se naprava avtomatsko zaustavi: obrniti se na pooblaščen servis.

-Napravo ne uporabljajte izklopljen z zveznega napajalnega omrežja čiščenjem in vzdrževanjem, v primeru nepravilne delovanja, takoj po prenehanju uporabe.

-Ne uporabljajte naprave, če je kabel poškodovan.
-Ne potapljajte je v vodo in ne postavljajte pod vodo, niti pri čiščenju.
-Ne držite je v vlažnih rokah.
-Ne držite je za obilje, ki je vroče, ampak za ročaj.
-Ne izkjučite je za obilje, da povlečete za kabel, ampak izvolcite vtičak.
-Ne uporabljajte električne podpljake.
-Ne čistite je z grobimi ali korozivnimi sredstvi.
-Ne uporabljajte je pri temperaturi, ki je nižja od 0°C višja od 35°C.

GARANCIJA:

Naprava je namenjena samo za uporabo v gospodinjstvih. Ne sme se uporabljati v profesionalne namene. V primeru napadne uporabe postane garancija nična in neveljavna.

3. UPORABA

Nekaj navstov za lažjo nastavljanje temperature, ki je primerna za vaše las:
-Zelen zastav za temperaturo od 130 °C do 170 °C (130 – 150 – 170) za oslabljene, tanke, bojavane ali poželjne las.
-Rdeča indikator temperature: rdeč indikator temperature: 200 °C za zdrave, odporne in čvrste las.

Pomembno opozorilo:
da se boste pri uporabi aparata izognili nenamenskemu preličenju stikala +/-, je aparat opremljen s funkcijo za blokiranje.

-Če med uporabo želite blokirati nastajeno temperaturo, pritisnite na 2 sekunde stikalo +/- ali -. Nastavljena temperatura se blokira in na prikazovalniku se prikaže ključavnica.

Če želite nastavljeno temperaturo spremeniti, morate prekiniti blokiranje aparata - spet držite 2 sekundi stikajno stikalo +/- ali -! Vsa nastavitve se odlične in ključavnica izgine z zaslona.

Temperaturo lahko spremenite s pritisniti na gumba +/-.

4. ČE PRIDE DO TEŽAV

-Ravnajte ni oviro učinkovito:

-Močnejše stisnite grelni ploščo.
-Počistite drste z aparatom.

-Zvičajte temperaturo s pomočjo gumba +/-.

-Ali se temperatura ne da spremeniti?

-Preverite, ali je temperatura zaklepanja.

-Zgornja grelna plošča ni fiksirana:

-To je normalno, aparat ima pomnično grelno ploščo za učinkoviteje ravnanje.

-Aparat po določenem času preneha z grejenjem:

-To je običajno delovanje aparata je opremljen s sistemom za samodejno zaustavitve.

-Aparat je položaj 1 vendar se ne segreje (prikaz indikatorje se ciklično spreminja):

-To je običajno delovanje: aparat se samodejno zaustavi, ko prek gumba +/- izbereite temperaturo.

SOSELU MU PRI PRIZIDEVANIH ZA ZAŠČITO OKOLIŠI!

☞ Vaša naprava vsebuje številne vrste materiale, ki se lahko reciklirajo.

☞ Zato jo odnesite na zbirno mesto, če ga ni pa v pooblaščen servisni center, kjer jo bodo ustrezno predelali.