



# Hotpoint Hotpoint

ARISTON



**IT** Istruzioni per l'uso  
**EN** Operating instructions  
**FR** Mode d'emploi  
**RU** Инструкции по эксплуатации  
**TR** Kullanma talimatları

**PT** Instruções de Utilização  
**UA** Інструкції з експлуатації  
**KZ** Пайдалану нұсқаулығы  
**BG** Инструкции за употреба

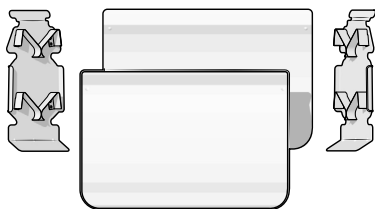
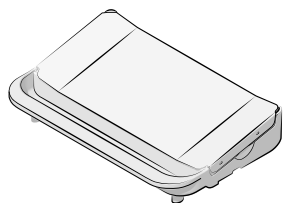
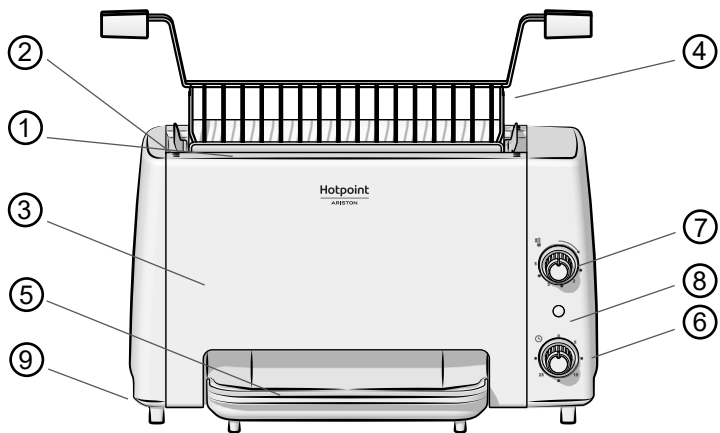

5

2

1

2

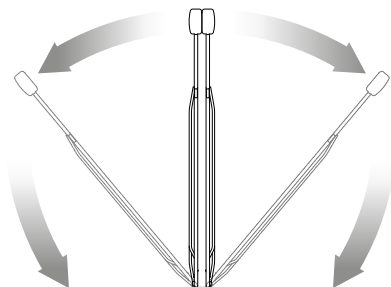
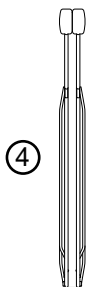
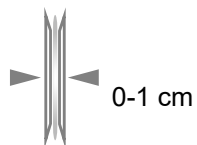
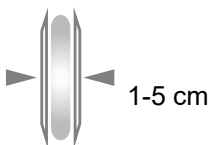

4

VG 120 GHX0



1

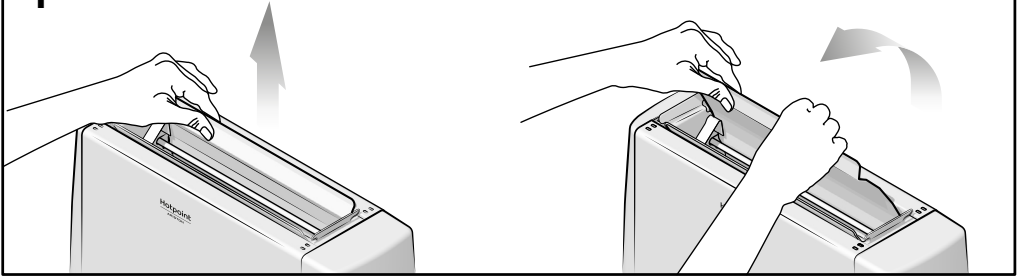

2

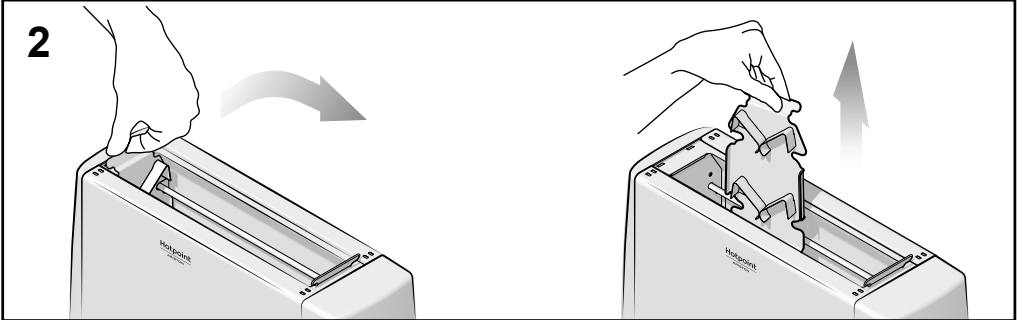

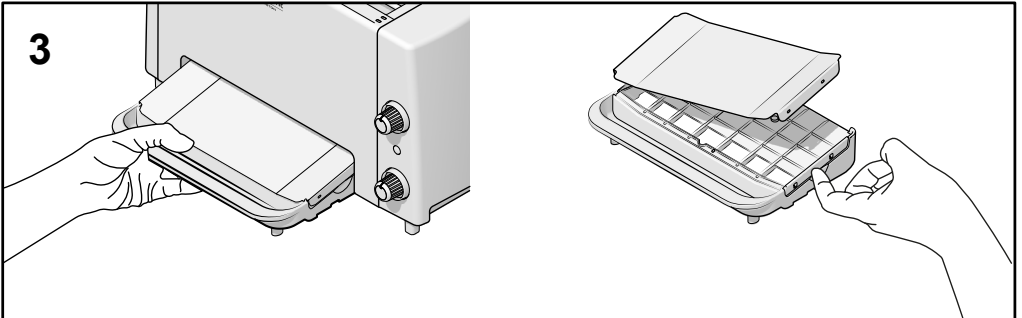

3



Перед началом использования прибора прочитайте данные инструкции по безопасности. Сохраните их на случай необходимости.

## НЕОБХОДИМО ПРОЧИТАТЬ И СОБЛЮДАТЬ ДАННЫЕ ИНСТРУКЦИИ ПО БЕЗОПАСНОМУ ИСПОЛЬЗОВАНИЮ

-  Приведенные инструкции вы можете скачать на сайте [www.hotpoint.eu](http://www.hotpoint.eu) или [docs.whirlpool.eu](http://docs.whirlpool.eu) или позвонить по телефону, указанному в гарантийном листе.
-  Данные инструкции и сам прибор снабжены важными указаниями, относящимися к безопасности, которые необходимо соблюдать. Производитель не берет на себя ответственность в случае несоблюдения правил эксплуатации, а также при использовании прибора не по назначению или с неверными настройками управления.













## ПРЕДУПРЕЖДЕНИЕ ПО БЕЗОПАСНОЙ РАБОТЕ С ПРИБОРОМ





-  Держать прибор в недоступном для новорожденных и очень маленьких детей (0-3 года) месте. Держать прибор в недоступном для детей (3-8 лет) месте, за исключением тех случаев, когда они находятся под присмотром взрослых. Использование этого прибора детьми в возрасте старше 8 лет и людьми со слабыми физическими, сенсорными и ментальными способностями или с недостаточным опытом или знаниями допускается только под контролем или если им были даны четкие инструкции по использованию и информация по возможным опасностям, вытекающим от его использования. Дети не должны играть с прибором. Чистка и прочее обслуживание могут производиться детьми только под контролем взрослых.
-  **ВНИМАНИЕ: Горячие поверхности:**  
Поверхность прибора становится горячей в процессе использования, будьте особо осторожны, дотрагиваясь до неё.

## НАДЛЕЖАЩЕЕ ИСПОЛЬЗОВАНИЕ

-  **ВНИМАНИЕ:** прибор не предназначен для использования при

помощи системы дистанционного запуска таймера или отдельной системы управления на расстоянии.



-  Прибор предназначен для домашнего использования или в похожих условиях, как например: кухонные помещения в магазинах и офисах; дачные постройки; в номерах гостиниц, отелей, bed & breakfast и других жилых помещениях.
-  Стальные перегородки должны быть полностью вставлены перед началом использования, чтобы избежать рисков несоответствующей работы прибора.
-  Прибор не предназначен для профессионального использования. Не рекомендуется использовать этот прибор на открытом воздухе.
-  Не погружайте прибор в воду – существует риск поражения электрическим током.
-  Используйте только предоставленную решётку.
-  Внешняя поверхность прибора может быть очень горячей, когда осуществляется приготовление. Не дотрагивайтесь до горячих поверхностей и дайте прибору остыть перед тем, как дотрагиваться до него, а также до съемных частей или аксессуаров.
-  Отсоедините прибор от розетки питания, когда не используете его.
-  Осторожно обращайтесь с поддоном для сбора жиров, перемещая его, когда в нем находится горячая жидкость. Регулярно опустошайте поддон. Не допускайте наполнение поддона больше, чем на половину.
-  После подключения прибора убедитесь, что красный индикатор включился.
-  Используйте прибор только с установленной во внутреннюю часть решёткой.
-  Использовать прибор только с установленным на место поддоном для сбора жиров.
-  Не накрывайте верхнюю часть прибора.

-  Перед использованием прибора первый раз проведите один цикл работы без размещения продуктов. Не вставляйте посторонние предметы в прибор. Не оставляйте лопатку или щипцы внутри прибора, когда он нагрет.
-  Маловероятно, но в случае, если чувствуется или на поверхность выходит густой дым из прибора, это может означать, что продукты находятся в контакте с нагревательным элементом. Это указывает на то, что вставленные продукты слишком большого размера или неправильно размещены в решетке. В таком случае необходимо отключить гриль и дать ему остыть. Извлеките решётку и удалите все излишки продуктов, которые выходят за ее пределы. Убедитесь, что продукты умещаются по размеру на решетке и что ни одной из сторон не прикасаются к нагревательным элементам
-  Если вы используете гриль в качестве тостера, хлеб может подгореть, поэтому не используйте прибор вблизи или на поверхности из легко воспламеняющихся материалов.
-  Дайте прибору остыть после каждого использования.
-  Используйте прибор только в вертикальном положении.



## УСТАНОВКА

-  Установка, включая подключение воды (если присутствует), электрическое соединение и ремонт должны проводиться квалифицированным техником. Не ремонтируйте и не заменяйте какую-либо часть прибора, если это не указано в инструкции по эксплуатации. Держите детей на расстоянии от места установки, удостоверьтесь, что прибор не был повреждён при перевозке. В случае обнаружения проблем, свяжитесь с магазином или ближайшим сервисным центром. После установки остатки от упаковки (картон, полиэтилен, пластик, и т.д.) должны быть вынесены в недоступное для детей место, т.к. существует риск удушья. Необходимо отключить прибор от источника питания





перед работами по установке – возможен риск поражения электрическим током. Во время установки убедитесь в том, что не повреждается кабель питания – возможен риск поражения электрическим током. Включайте прибор, только когда установка завершена.

-  Размещайте прибор на ровной, сухой и стабильной поверхности, например, на столе или рабочей поверхности на кухне. Держите прибор на расстоянии от краёв рабочей поверхности. Не размещайте прибор поблизости от источника тепла – существует риск возгорания. Не устанавливайте прибор в месте с ограниченной вентиляцией.
-  Не храните вблизи прибора легко воспламеняющийся материал, такой, как спирт, керосин или аэрозоль – существует риск взрыва или пожара.
-  Удалите защитную пленку перед использованием





## **ПРЕДУПРЕЖДЕНИЯ ПО РАБОТЕ С ЭЛЕКТРИЧЕСТВОМ**

-  Перед подсоединением прибора удостоверьтесь, что указанные технические данные прибора соответствуют параметрам системы питания в помещении. Табличка с данными напряжения находится в нижней части прибора.
-  Должна быть возможность отключать прибор от электрического питания при помощи доступной вилки или через многополюсный выключатель, установленный вверху розетки, при этом подключение должно осуществляться с заземлением, в соответствии с национальными нормами по электрической безопасности.
-  Не используйте удлинители, адаптеры или сетевой фильтр. Все электрические внутренние компоненты не должны быть доступны после установки. Не используйте прибор с босыми ногами или если вы намокли. Не используйте прибор, если кабель питания или вилка повреждены, если прибор не работает должным

образом, или упал, или был поврежден.

-  Если кабель питания поврежден, замените его идентичным, чтобы избежать риска поражения электрическим током.
-  Не оставляйте свисать электрический кабель с рабочей поверхности или стола, не оставляйте его в контакте с горячими поверхностями.
-  Перед тем как отключить прибор, дайте ему остыть.
-  Не тяните прибор за шнур.

## ОЧИСТКА И ОБСЛУЖИВАНИЕ

-  **ПРЕДУПРЕЖДЕНИЕ:** Убедитесь, что прибор выключен и отсоединён от электрического питания перед каждой операцией по чистке или обслуживанию, чтобы избежать поражения электрическим током. Не используйте паровые очистители или средства в виде спреев.
-  Чтобы очистить прибор, используйте влажную ткань.
-  Не чистите прибор при помощи легко воспламеняющихся или взрывоопасных веществ. Никогда не используйте растворители, щелочные вещества, абразивные или агрессивные полирующие средства. Для очистки не окунайте прибор в воду.
-  Чистите прибор после каждого использования и не оставляйте остатки воды или жира в поддоне для сбора жиров.



## СОСТАВНЫЕ ЧАСТИ И ФУНКЦИИ

1. Съёмная перегородка
2. Направляющие для решеток
3. Боковые панели
4. Решетка с держателями
5. Съёмный поддон для сбора жиров
6. Аналоговый таймер
7. Переключатель уровня мощности
8. LED-индикатор включенного состояния
9. Ножки

## ВВЕДЕНИЕ

**Благодарим вас за приобретение вертикального гриля. Вы выбрали эффективный и высококачественный прибор. Рекомендуется зарегистрировать прибор на [www.hotpoint.eu](http://www.hotpoint.eu), чтобы иметь возможность использовать все преимущества сервисного обслуживания Hotpoint.**

При приготовлении на гриле, в особенности мяса и курицы, наилучшие результаты получаются, когда сок продуктов остается внутри. Вертикальный гриль поджаривает обе стороны одновременно, поэтому приготовление осуществляется в два раза быстрее, чем при других традиционных методах готовки на гриле.

Поджаривание на вертикальном гриле является также одним из более эффективных способов приготовления с меньшим количеством жира, потому что излишки жира стекают в специальный поддон.

Это делает его одним из наиболее подходящих способов для приготовления вкусного, сочного бифштекса, поджаренных сосисок, хрустящей курицы и даже различных замороженных продуктов! Ваш вертикальный гриль - это не только идеальный способ приготовления свежего мяса, но также удобное вспомогательное средство для поджаривания овощных закусок к дружескому застолью.

Держите вертикальный гриль под рукой для приготовления завтраков, обедов и ужинов.

## КАК ИСПОЛЬЗОВАТЬ ПРИБОР

Прочитайте внимательно нижеследующие инструкции чтобы максимально эффективно использовать ваш новый гриль:

1. Убедитесь, что передняя и задняя Внутренние стенки, направляющие для решётки и поддон для сбора жиров чистые и правильно установлены. Установите сначала обе боковых направляющих, затем фронтальную и заднюю перегородки между боковыми панелями и нагревающими элементами. Убедитесь, что надпись TOP обращена кверху.
2. Поддон должен быть вставлен до конца в нижнюю часть гриля. Убедитесь, что металлическая часть поддона целиком прикреплена к пластмассовой опоре.
3. Вставьте электрическую вилку в розетку.
4. Выберите уровень мощности нагрева. В зависимости от типа и толщины продуктов можно выбрать от 1 до 4.
5. Поворачивайте таймер, чтобы включить гриль. В зависимости от типа и толщины продуктов и с учетом персонального вкуса, время приготовления может быть установлено до 30 мин. Чтобы получить наилучшие результаты рекомендуется оставлять гриль предварительно нагреться перед тем, как вставить продукт.
6. Разместите продукты на решетке. Решетка может складываться в одну сторону для тонко нарезанных продуктов или в противоположную – для продуктов большей толщины, до 5 см. Все продукты должны быть размещены внутри решетки без выступающих за края частей.
7. Вставьте решетку в гриль, используя боковые направляющие, которые будут поддерживать решетку с продуктами во время приготовления.

## КАК ЧИСТИТЬ ПРИБОР

С таймером в позиции ВЫКЛ отключите вертикальный гриль от сети перед началом очистки. Дайте прибору остыть перед тем как, вынимать внутренние комплектующие. Дайте остыть и затвердеть собранным остаткам жира в поддоне. Вытащите боковые защитные перегородки, потянув за них.

Шаг 1. Снимите боковые защитные панели потянув за них сверху и под углом, пошевелив ими в разные стороны, если необходимо.

Шаг 2. Снимите правые и левые боковые направляющие, поверните их немного в сторону и потянув за них вытащите из внутренней части гриля.

Шаг 3. Извлеките поддон для сбора жиров, потянув его по направлению к себе. Снимите металлическую пластину для более тщательной очистки.

Чтобы повторно собрать гриль произведите вышеописанные шаги в обратном порядке. Перед тем, как вставить защитные панели, убедитесь, что боковые направляющие находятся в правильной позиции.

*Внутренние защитные панели и боковые направляющие:*

Мыть в горячей и мыльной воде. Рекомендуется использование губки с жесткой чистящей стороной для

выведения въевшегося жира. Можно мыть в посудомоечной машине. Мойте поверхность поддона для сбора жиров после каждого использования. Собранный жир может снова раскиснуться и испортить основание поддона для сбора жиров. После многократного использования может возникнуть накопление жиров или обугливание жиров на стенках или на боковых панелях. Если необходимо, используйте моющее средство для духовок, но тщательно протрите поверхность после использования. Не используйте моющие средства для духовок на пластмассовых частях. Большое количество подгоревшего жира на боковых защитных панелях может уменьшить эффективность поджаривания в вертикальном гриле. Тем не менее, легкое изменение цвета, которое может появиться после долгого использования прибора, никаким образом не скажется на его эксплуатационных качествах.

*Решетка и поддон для сбора жиров:*

Мыть в горячей и мыльной воде. Рекомендуется использование губки с жесткой чистящей стороной для выведения въевшегося жира.

НЕ рекомендуется мыть пластмассовые части в посудомоечной машине, потому что высокая температура воды и моющие средства могут ослабить пластмассовые крепления. Не используйте жесткие моющие средства, они могут повредить металлические и пластмассовые части.

*Внешняя поверхность вертикального гриля:*  
Производите очистку мягкой тканью или губкой без абразивной поверхности.

Для чистки передней и задней части из нержавеющей стали рекомендуется использовать моющие средства, которые предназначены непосредственно для поверхностей из нержавеющей стали. Не используйте

металлические щетки, твердые абразивы или агрессивные чистящие средства для мытья вашего гриля, т.к. они могут нанести вред внешнему виду поверхности.

## СЕРВИСНОЕ ОБСЛУЖИВАНИЕ

**Бесплатная горячая линия:  
8 800 3333 887 \***

\* (Услуга бесплатна для абонентов всех стационарных линий на всей территории России) Мы заботимся о своих покупателях и стараемся обеспечить высокое качество сервисного обслуживания. Мы постоянно совершенствуем наши продукты, чтобы сделать Ваше общение с техникой простым и приятным.

### Уход за техникой

Линия профессиональных средств Professional по уходу за техникой, рекомендуемая Hotpoint Ariston, продлит срок эксплуатации Вашей техники и снизит вероятность ее поломки. Линия профессиональных средств Professional создана с учетом особенностей Вашей техники. Продукты производятся в Италии с соблюдением высоких европейских стандартов в области качества, экологии и безопасности использования. Узнайте подробнее на сайте [www.hotpoint-ariston.ru](http://www.hotpoint-ariston.ru) в разделе «Сервис» и спрашивайте в магазинах Вашего города.

### Авторизованные сервисные центры

Чтобы быть ближе к нашим потребителям, мы создали широкую сервисную сеть, особенностью которой является высокая подготовка, профессионализм и честность сервисных мастеров.

### При возникновении неисправности

Перед тем, как обратиться в Службу Сервиса проверьте, нельзя ли устранить неисправность самостоятельно (см. раздел «Неисправности и методы их устранения»).

Обратиться в Службу Сервиса можно по телефону бесплатной горячей линии или по телефонам, указанным в гарантийном документе.

**! Мы рекомендуем обращаться только к авторизованному сервисным центрам  
! При ремонте требуйте использования**

### оригинальных запасных частей

**Перед обращением в Службу Сервиса необходимо убедиться, что Вы готовы сообщить оператору:**

- Описание неисправности;
- Номер гарантийного документа (сервисной книжки, сервисного сертификата и т.п.);
- Модель и серийный номер (S/N) изделия, указанные в информационной табличке, расположенной на изделии или гарантийном документе;
- Дату продажи изделия.

Другую полезную информацию и новости Вы можете найти на сайте [www.hotpoint-ariston.ru](http://www.hotpoint-ariston.ru) в разделе «Сервис».

Символ (\*) на приборе или сопроводительных документах указывает на то, что его нельзя выбрасывать вместе с обычными бытовыми отходами, а следует сдавать в специальные пункты сбора электрического и электронного оборудования для последующей переработки.

## ЗАЩИТА ОКРУЖАЮЩЕЙ СРЕДЫ

### УТИЛИЗАЦИЯ УПАКОВОЧНЫХ МАТЕРИАЛОВ



Упаковочные материалы подлежат 100% переработке и обозначены соответствующим символом (\*). Следовательно, к утилизации различных частей упаковки следует подходить ответственно, соблюдая действующие законодательные нормы.

### ПЕРЕРАБОТКА ЭЛЕКТРОБЫТОВЫХ ПРИБОРОВ



Данный прибор изготовлен из подлежащих переработке (\*) или повторному использованию материалов.

Утилизировать его следует в соответствии с местными нормами по переработке

отходов.

За дополнительной информацией по обработке, восстановлению или переработке бытовых электрических приборов обращайтесь в местные компетентные органы, пункты сбора отходов или магазин, где был куплен данный прибор.

Данный прибор имеет маркировку соответствия требованиям Европейской директивы 2012/19/EU по отходам электрического и электронного оборудования (WEEE).

При правильной утилизации данного прибора вы помогаете предотвратить негативные последствия для окружающей среды и здоровья людей, возможные при нарушении правил утилизации отходов.

<b>Изделие:</b>
Торговая марка:
Торговый знак изготовителя:
Модель:
Изготовитель:
Страна-изготовитель:
Номинальное значение напряжения электропитания или диапазон напряжения:
Потребляемая мощность:
Условное обозначение рода электрического тока или номинальная частота переменного тока:
Класс защиты от поражения электрическим током
В случае необходимости получения информации по сертификатам соответствия или получения копий сертификатов соответствия на данную технику, Вы можете отправить запрос по электронному адресу cert_rus_external@whirlpool.com
Дату производства данной техники можно получить из серийного номера, расположенного под штрих-кодом (S/N XXXXXXXXXX * XXXXXXXXXX), следующим образом:
<b>ИМПОРТЕР:</b>
С вопросами (в России) обращаться по адресу
<b>УПОЛНОМОЧЕННОЕ ЛИЦО:</b>
С вопросами обращаться по адресу

<b>Вертикальный гриль</b>
<b>Hotpoint</b> ARISTON
<b>VG 120 GHX0</b>
Whirlpool EMEA Spa
КНР
220-230V
1200-1300 W
50/60 Hz
Класс защиты I

<ul style="list-style-type: none"> <li>– 7-ая цифра в S/N соответствует последней цифре года,</li> <li>– 8-ая и 9-я цифры в S/N порядковому номеру месяца года,</li> <li>– 10-ая и 11-ая цифры в S/N числу определенного месяца и года.</li> </ul>
<b>ООО "ВИРЛПУЛ РУС"</b>
Россия, 127018, Москва, ул. Двинцев, дом 12, корп. 1 Телефон горячей линии в РФ: 8-800-333-38-87
<b>ООО "ВИРЛПУЛ РУС"</b>
Россия, 127018, Москва, ул. Двинцев, дом 12, корп. 1 Телефон горячей линии в РФ: 8-800-333-38-87

# РУКОВОДСТВО ПО ЭКСПЛУАТАЦИИ

## ПРИМЕЧАНИЕ

ИЗГОТОВИТЕЛЬ ПОСТОЯННО ВЕДЕТ РАБОТЫ ПО УЛУЧШЕНИЮ ИЗ ДЕЛИЯ И ОСТАВЛЯЕТ ЗА СОБОЙ ПРАВО ВНОСИТЬ ИЗМЕНЕНИЯ БЕЗ ПРЕДВАРИТЕЛЬНОГО УВЕДОМЛЕНИЯ.  
СРОК СЛУЖБЫ ТОВАРА 3 ГОДА.

ИНФОРМАЦИЯ ДЛЯ РФ: НАСТОЯЩИЙ ТОВАР В ЗАВИСИМОСТИ ОТ КОНКРЕТНОЙ МОДЕЛИ ИМЕЕТ КЛАСС ЭНЕРГЕТИЧЕСКОЙ ЭФФЕКТИВНОСТИ, УКАЗАННЫЙ В СООТВЕТСТВИИ С ТРЕБОВАНИЯМИ ФЕДЕРАЛЬНОГО ЗАКОНА № 261-ФЗ ОТ 23.11.09 И ПОСТАНОВЛЕНИЕМ ПРАВИТЕЛЬСТВА РФ № 1222 ОТ 31.12.09Г. (С ПОПРАВКАМИ). КОНКРЕТНУЮ ИНФОРМАЦИЮ О КЛАССЕ ЭНЕРГЕТИЧЕСКОЙ ЭФФЕКТИВНОСТИ ВАШЕЙ МОДЕЛИ МОЖНО НАЙТИ РЯДОМ С УКАЗАНИЕМ МОДЕЛИ ВО ВКЛАДЫШЕ К ДА ИНОЙ ИНСТРУКЦИИ ПО ЭКСПЛУАТАЦИИ, СОДЕРЖАЩЕМ ИНФОРМАЦИЮ О КОМПЛЕКТАЦИИ.

СИМВОЛ 

НА УПАКОВОЧНОЙ ЭТИКЕТКЕ ОЗНАЧАЕТ, ЧТО ЛЮБОЙ ИЗ ЭЛЕМЕНТОВ УПАКОВКИ НЕ ПРЕДНАЗНАЧЕН ДЛЯ КОНТАКТА С ПИЩЕЙ.

Номинальное значение напряжения электропитания или диапазон напряжения	220-230 V ~
Условное обозначение рода электрического тока или номинальная частота переменного тока	50/60 Hz или 50 Hz
Класс защиты от поражения электрическим током	Класс защиты I

## ТРАНСПОРТИРОВАНИЕ И ХРАНЕНИЕ

Изделия должны перевозиться в оригинальной упаковке в горизонтальном положении.

Во время транспортировки и хранения защищать изделия от атмосферного воздействия и механических повреждений.

Изделия должны храниться в упакованном виде в отапливаемых помещениях при температуре от плюс 5°C до плюс 40°C.

WHIRLPOOL EMEA S.P.A.  
VIA CARLO PISACANE N.1, 20016 PERO (MI),  
ITALY

ВИРЛПУЛ ЕМЕА С.П.А.  
ВИА КАРЛО ПИЗАКАНЕ 1 20016 ПЕРО  
(МИЛАН)  
ИТАЛИЯ

Для РОССИИ И СТРАН ТАМОЖЕННОГО  
СОЮЗА: ИМПОРТЕР только для российского  
рынка УПОЛНОМОЧЕННЫЙ

ПРЕДСТАВИТЕЛЬ

для других стран:

ООО «ВИРЛПУЛ РУС»

С вопросами (в России) обращаться по  
адресу

Россия, 127018, Москва,

ул. Двинцев, дом 12, корп. 1

Вы можете найти контактную  
информацию в гарантийном документе.

Сделано в КНР

# Hotpoint Hotpoint

---

ARISTON

Whirlpool EMEA S.p.A. Socio Unico  
Via Carlo Pisacane, 1  
20016 Pero (MI) Italy

[www.hotpoint.eu](http://www.hotpoint.eu)

VERTICAL GRILL  
08/2017 - ver. 1.3