

148.00 mm

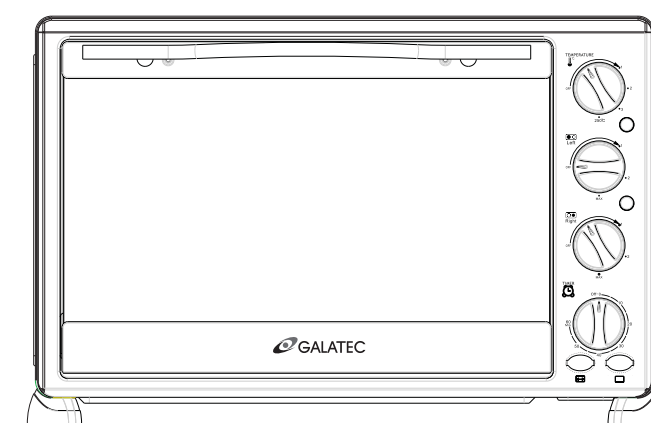

ИНСТРУКЦИЯ ПО ЭКСПЛУАТАЦИИ

Электродпечь

Модель: **MOK-500JS**

Технические характеристики:
 переменный ток 220 В, 50/60 Гц
 Мощность духового шкафа: 1700Вт
 Мощность большой конфорки: 1000 Вт
 Мощность маленькой конфорки: 700 Вт

ВНИМАНИЕ: Суммарная мощность при работе двух конфорок и духового шкафа составляет 3400Вт. Не рекомендуется одновременно включать духовой шкаф и обе конфорки, это может привести к повреждению электропроводки Вашего дома!

ВАЖНЫЕ УКАЗАНИЯ ПО ТЕХНИКЕ БЕЗОПАСНОСТИ

Прочтите все разделы данной брошюры и неукоснительно выполняйте все указания.

При использовании электродпечи необходимо всегда соблюдать основные меры по технике безопасности:

- Прочтите все указания.
- Не дотрагивайтесь до горячих поверхностей. Всегда пользуйтесь ручкой или ухватом.
- Если устройство используется детьми или в непосредственной близости от них, необходим тщательный контроль.
- Во избежание поражения электрическим током не погружайте сетевой шнур, вилку или иные части печи в воду или иные жидкости.
- Не допускайте, чтобы сетевой шнур свисал с края стола или рабочей поверхности или соприкасался с горячими поверхностями.
- Не используйте устройство с поврежденным сетевым шнуром или вилкой, а также после возникновения неисправности в работе прибора или какого-либо его повреждения. Отдайте прибор в ближайший авторизованный сервисный центр для проверки, ремонта или настройки.
- Использование дополнительных приспособлений, не рекомендованных производителем прибора, может привести к возникновению опасной ситуации или травме.
- Не размещайте прибор на горячих газовых или электрических конфорках или около них.
- При работе с печью оставляйте минимум четыре дюйма свободного пространства с каждой стороны печи для обеспечения нормальной циркуляции воздуха.
- Выключайте устройство из сети, когда оно не используется и перед чисткой. Перед установкой или снятием деталей и чистой дайте устройству остыть.
- Для обесточивания устройства поверните регулятор времени в положение «Выкл», затем выньте вилку. Всегда держитесь за вилку, не тяните за шнур.
- Соблюдайте особую осторожность при извлечении противня, решетки или обращении с горячим жиром или иными горячими жидкостями.
- Не очищайте внутреннюю поверхность духового шкафа металлическими скребками, от них могут оторваться кусочки, создающие риск поражения электрическим током при соприкосновении с деталями, находящимися под напряжением.
- Запрещается помещать в духовой шкаф печи продукты большого размера или металлическую посуду, т.к. они могут привести к возникновению пожара или риску поражения электрическим током.
- Если во время работы печь накрыта воспламеняющимися материалами (занавески, шторы, стены и т.д.) или соприкасается с ними, может возникнуть пожар. Не кладите ничего на поверхность прибора во время его работы.
- Необходимо соблюдать особую осторожность при использовании емкостей для жарки или выпекания, изготовленных не из металла или жаропрочного стекла.
- Убедитесь, что верхняя или нижняя часть печи ни с чем не соприкасаются.
- Не помещайте в духовой шкаф следующие материалы: картон, пластик, бумагу и т.п.
- Пока данная печь не используется, не храните в ней никакие материалы, за исключением рекомендованных производителем аксессуаров.
- Всегда надевайте защитные изолирующие перчатки для работы с печью, когда ставите или вынимаете что-либо из горячей печи.
- Данное устройство оснащено дверью из прочного закаленного стекла. Такое стекло крепче обычного и более устойчиво к разрушению. Однако закаленное стекло может разрушиться по краям. Старайтесь не царапать поверхность двери и не повреждать края.
- Данное устройство выключено, когда рычаг регулятора времени находится в положении «Выкл».
- Не используйте на улице. Не погружайте печь в воду.
- Не используйте устройство не по назначению

ВНИМАНИЕ:

Не включайте конфорки без посуды с едой для приготовления или разогрева, это может привести к перегреву корпуса мини-печи и деформации эмали.

Комплектация

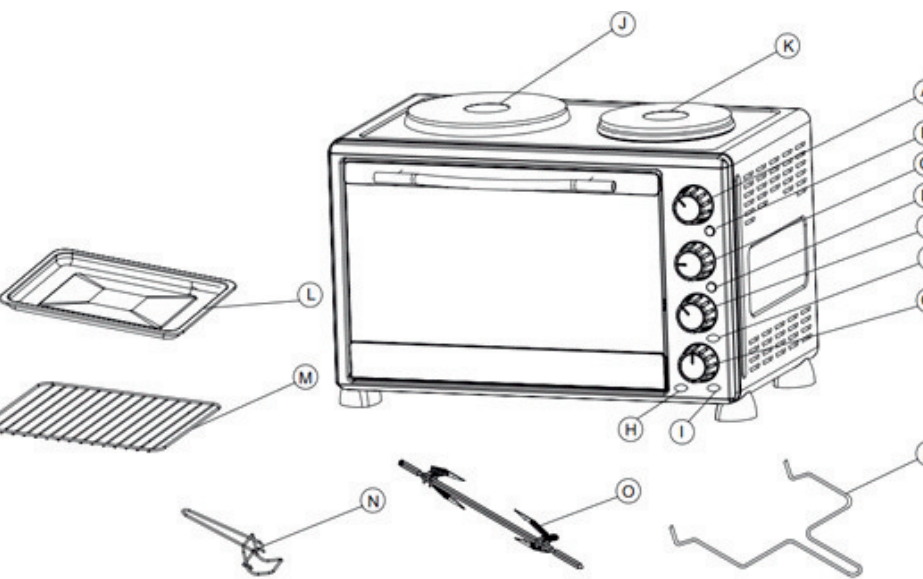

- A. Регулятор температуры духового шкафа
 B. Индикаторная лампочка работы большой конфорки
 C. Регулятор мощности большой конфорки
 D. Индикаторная лампочка работы малой конфорки
 E. Регулятор мощности малой конфорки
 F. Переключатель лампы освещения духового шкафа
 G. Таймер
 H. Переключатель работы верхнего нагрева и вертела
 I. Переключатель работы нижнего нагрева и конвекции
 J. Большая конфорка
 K. Малая конфорка
 L. Противень
 M. Решетка
 N. Ручка для противня
 O. Вертел
 P. Ручка для вертела

Перед началом работы с электродпечью

- Прочтите все указания данной инструкции.
- Убедитесь, что печь не включена в сеть, а Таймер находится в положении «Выкл».
- Вымойте все аксессуары в горячей воде с мылом.
- Тщательно просушите все аксессуары и снова соберите их в печи. Подключите печь к сети.
- После того, как вы собрали печь, включите ее примерно на 15 минут при температуре 250 °C в режиме работы верхнего и нижнего нагрева.

Обратите внимание:

При первом запуске могут появиться запах и дым (около 15 минут). Это нормально и безвредно. Это происходит из-за горения защитного вещества, нанесенного на нагревательные элементы.

- Регулировка температуры:** выберите нужную температуру приготовления в диапазоне от 100 °C до 250 °C.
- Выбор режима нагрева:**

Работают верхние нагреватели и вертел

Работают нижние нагреватели и конвекция

- Таймер:** Для запуска таймера поверните по часовой стрелке. По окончании установленного времени прозвучит звуковой сигнал. И конфорки и духовой шкаф управляются общим таймером.
- Регулятор мощности большой конфорки:** 1 – слабый нагрев, 2 – средний нагрев, MAX – максимальный нагрев.
- Индикаторная лампочка работы большой конфорки:** загорается при включении большой конфорки.
- Регулятор мощности маленькой конфорки:** 1 – слабый нагрев, 2 – средний нагрев, MAX – максимальный нагрев.
- Индикаторная лампочка работы маленькой конфорки:** загорается при включении маленькой конфорки.
- Противень:** используется для жарки и запекания мяса, птицы, рыбы и других продуктов.
- Ручка для противня:** позволяет подцепить горячую решетку и противень для выпекания.
- Решетка:** используется для приготовления тостов, выпекания и прочих способов приготовления.

ПРЕДУПРЕЖДЕНИЕ:

ВО ИЗБЕЖАНИЕ РИСКА ПОЛУЧЕНИЯ ТРАВМЫ ИЛИ ОЖОГА ПРИ РАБОТЕ ПЛИТЫ НЕ ПРИКАСАЙТЕСЬ К ГОРЯЧИМ ПОВЕРХНОСТЯМ. СОВЕДУЕМ ИСПОЛЬЗОВАТЬ ПЕРЧАТКИ.

ВНИМАНИЕ:

Всегда соблюдайте особую осторожность при вынимании из печи противня, решетки и любых горячих емкостей.

Приготовление в электродпечи

- Установите ручку регулятора температуры на отметке с желаемой температурой.
- Включая переключатели режимов нагрева, выберите подходящий режим работы нагревательных элементов или оба одновременно:



- Поместите продукты на решетку или противень.
- Установите таймер на желаемое время приготовления.
- После завершения приготовления поверните переключатель режимов нагрева в положение «Выкл.»

Выкл

Использование вертела



Вставьте острый конец



Защелка вертела

Вертел – идеальный способ приготовления курицы и мяса. Выполните следующие операции:

- Поместите продукты между вилками-фиксаторами вертела.
- Вставьте острый конец вертела в крепление на правой стороне печи. (Как показано на рис. А)
- Установите квадратный конец вертела в крепление на левой стороне печи. (Как показано на рис. В)
- По завершении приготовления извлеките вертел из печи, используя ручку для вертела.

Использование конфорок

НЕ притрагивайтесь к поверхности конфорок после использования. Они все еще ГОРЯЧИЕ! При высокой температуре старайтесь не оставлять конфорки включенными, если на них ничего нет. При использовании следите, чтобы вода из посуды не проливалась на конфорки.

- Поставьте посуду на конфорки.
- Выберите желаемую мощность конфорок с помощью регуляторов (1, 2 или MAX).
- По завершении приготовления выключите конфорки.

Выкл

ВАЖНО: Не включайте конфорки без посуды с едой для приготовления или разогрева, это может привести к перегреву корпуса мини-печи и деформации эмали.

Уход и очистка

Обратите внимание:

Перед чистой отключите печь от сети и дайте ей остыть.

При желании протрите стенки влажной губкой, ветошью или нейлоновой чистящей подушкой с мягким моющим средством. НЕ ИСПОЛЬЗУЙТЕ СТАЛЬНЫЕ ЧИСТЯЩИЕ ПОДУШЕЧКИ, АБРАЗИВНЫЕ ОЧИСТИТЕЛИ И НЕ СКОБЛИТЕ СТЕНКИ МЕТАЛЛИЧЕСКИМИ ИНСТРУМЕНТАМИ, Т. К. ВСЕ ЭТИ ДЕЙСТВИЯ МОГУТ ПРИВЕСТИ К НАРУШЕНИЮ ЦЕЛОСТНОСТИ ГЛАДКОГО ПОКРЫТИЯ.

Все аксессуары необходимо промывать горячей мыльной водой, их также можно мыть в посудомоечной машине. Дверь можно протереть влажной губкой, а потом вытереть насухо бумажным или тканевым полотенцем. Вымойте внешние поверхности влажной губкой. НЕ ИСПОЛЬЗУЙТЕ АБРАЗИВНЫЕ ОЧИСТИТЕЛИ, Т.К. ЭТО МОЖЕТ ПРИВЕСТИ К ПОВРЕЖДЕНИЮ ВНЕШНЕГО ПОКРЫТИЯ. НЕ ПОГРУЖАЙТЕ ПЕЧЬ В ВОДУ.

Производитель:
 Jiangmen Surewin Electrical Appliance Factory Co. Ltd.
 Цзянмэнь Шурэвин Электрикал Эпплайанс Фактори Ко. Лтд.
 Qianjin West Road Siqian Town Xinhui District Jiangmen City Guangdong China
 Цяньцзин Уэст Роуд, уезд Сыцянь, район Синьхуэй, город Цзянмэнь, Гуандун, Китай

Импортер:
 И.П. Трегубов В. Ю.
 Российская Федерация, 692651, Приморский край, Михайловский район, село Михайловка, квартал 3, дом 2, квартира 37

www.galatec.hk