

Ылғалды тазалау функциясы бар
шаңсорғыш роботы

Mi Robot Vacuum-Mop 2 Pro+

Пайдаланушы нұсқаулығы



Қош келдіңіз!

Mi 2 Pro+ ылғалды тазалау функциясы бар шаңсорғыш роботты таңдағаныңыз үшін алғысымызды білдіреміз!

Mi 2 Pro+ ылғалды тазалау функциясы бар шаңсорғыш роботы - бұл максималды ыңғайлы және тиімді тазалауға арналған ақылды құрылғы. Шаңсорғыш робот жоғары дәлдіктегі қозғалыс сезбектерімен, кедергілерді айналып өту технологиясымен және инновациялық визуалды навигациялық жүйемен жабдықталған, сондықтан ол үй картасын тез арада құрып, қозғалыс барысында тазалау бағыттарын құрады. Кедергілерді интуитивті анықтау функциясы мен доңғалақтары жоғары болып келетін құрылымының арқасында шаңсорғыш робот күрделі жоспарланған үй схемалары бойынша оңай қозғалады. Тазалау тапсырмасын аяқтағаннан кейін, шаңсорғыш робот автоматты түрде зарядтауға арналған док-станцияға оралады, осылайша сіздің тапсырмаңызды басынан аяғына дейін өзі орындайды, сіздің араласуыңыз қажет болмайды. Шаңсорғыш робот алдында тұрған қоқысты жинап, өзінен кейін еденді жуу үшін қуатты сору жүйесін және электронды басқарылатын ылғалды тазарту жүйесін пайдаланады, осылайша ол керемет нәтижені қамтамасыз етеді. Сонымен қатар, Mi Home/Xiaomi Home қосымшасы тазалауды оңай жоспарлауға, оның режимдері арасында ауысып-қосылуға және картаны көруге мүмкіндік береді, соның арқасында сіз батырманы басу арқылы бүкіл үйді таза ұстай аласыз. Болашақ ақылды үйге қош келдіңіз!

Қолданар алдында осы нұсқаулықты мұқият оқып шығыңыз және анықтама үшін сақтаңыз.

Сақтық шаралары

Шаңсорғыш роботтың камерасы тазалау кезінде қоршаған кеңістіктегі адамдарды тек навигация мен позициялау мақсатында ғана түсіреді.

Бұл құрылғы тек үйді тазарту үшін арналған. Оны ашық ауада, коммерциялық немесе өнеркәсіптік үй-жайларда, сондай-ақ еденсіз жерде пайдаланбаңыз.

8 жастан асқан балалар және физикалық, сенсорлық немесе ақыл-ой қабілеттері шектеулі немесе тәжірибесі мен білімі жеткіліксіз адамдар бұл аспапты ықтимал қауіптерді болдырмау үшін ата-анасының немесе қамқоршысының қадағалауымен пайдалана алады. Балаларға құрылғыны тазалауға және ересектердің қарауынсыз оған күтім жасау бойынша басқа да іс-әрекеттерді орындауға рұқсат етпеңіз.

Балаларға бұл құрылғымен ойнауға болмайды. Жұмыс кезінде балалар мен жануарлардың шаңсорғыш роботтан қауіпсіз қашықтықта екеніне көз жеткізіңіз.

Егер қуат көзі сымсыз зақымдалған болса, оны өндірушіден немесе тиісті қызмет көрсету орталығынан сатып алынған арнайы сыммен немесе жиынтықпен ауыстырыңыз.

Қорғаныш тосқауылы жоқ еденнің үстінде орналасқан жерлерде шаңсорғыш роботты пайдаланбаңыз. Шаңсорғыш роботты қоршаған орта температурасы 40 °C-тан жоғары немесе 0 °C-тан төмен ортада, сондай-ақ сұйықтықтар немесе жабысқақ заттар жағылған еденде пайдаланбаңыз.

Шаңсорғыш роботты қолданар алдында, робот тазалау кезінде тартпау үшін еденде қалып қойған сымдардың жоқ екеніне көз жеткізіңіз. Еденнен нәзік және ұсақ заттарды шаңсорғыш робот оларға тиіп кетпеуі және зақым келтірмеуі үшін жинап қойыңыз.

Шөткелерді тазалауға арналған құралды балалардың қолы жетпейтін жерде сақтаңыз.

Қозғалып келе жатқан немесе тоқтап тұрған шаңсорғыш роботқа балаларды, жануарларды отырғызбаңыз және үстіне қандай да бір заттарды қоймаңыз.

Соруға арналған шаңсорғыш роботтың тесігіне шаштың, саусақтардың және дененің басқа бөліктерінің тиіп кетуіне жол бермеңіз. Шаңсорғыш роботты тез тұтанатын сұйықтықтарды тазарту үшін пайдаланбаңыз.

Шаңсорғыш роботты қатты және өткір заттарды тазарту үшін пайдаланбаңыз.

Тазалау және техникалық қызмет көрсету бойынша кез келген әрекетті жасамас бұрын, шаңсорғыш робот пен док-станция қуат көзінен ажыратылғанына және ағытылғанына көз жеткізіңіз. Бұл құрылғыны пайдаланушы нұсқаулығына сәйкес қолданыңыз. Нұсқаулықтарды сақтамау

салдарынан

БОЛҒАН ШЫҒЫНДАР МЕН ЗАЛАДДАРҒА ПИДАЛАНУШЫЛАР ЖАУАПТЫ БОЛАДЫ.

Құрылғының бөліктерін дымқыл шүберекпен немесе сұйықтықпен тазаламаңыз.

Сақтық шаралары

Аккумулятор және зарядтау

Басқа аккумуляторды қолданбаңыз. Тек CDZ1902 зарядтау док-станциясын ғана пайдаланыңыз. Аккумуляторды немесе зарядтау док-станциясын өзіңіз бөлшектемеңіз, жөндемеңіз немесе түрлендірмеңіз.

Зарядтау док-станциясын жылу көзінің жанына орнатпаңыз.

Зарядтау түйіспелерін дымқыл шүберекпен немесе дымқыл қолмен сүртпеңіз немесе тазаламаңыз.

Ескі аккумуляторларды тиісті емес түрде көдеге жаратпаңыз. Қажет емес аккумуляторларды тиісті өңдеу пункттеріне тапсыру керек.

Тасымалдау алдында шаңсорғыш роботтың өшірулі екеніне көз жеткізіңіз және мүмкіндігінше оны түпнұсқа қаптамасында сақтаңыз.

Егер шаңсорғыш робот ұзақ уақыт қолданылмайтын болса, оны толығымен зарядтаңыз, қуат көзінен ажыратыңыз және салқын, құрғақ жерде сақтаңыз.

Аккумулятор заряды шамадан тыс таусылмас үшін шаңсорғыш роботты кем дегенде 3 айда бір рет зарядтаңыз.

Литий-ионды аккумулятордың құрамында қоршаған ортаға қауіп төндіретін заттар бар. Ылғалды тазалау функциясы бар шаңсорғыш роботты көдеге жаратпас бұрын алдымен аккумуляторды шығарып алыңыз да, оны елдің немесе пайдалану аймағының жергілікті заңдары мен ережелеріне сәйкес көдеге жаратыңыз немесе қайта өңдеуге тапсырыңыз.

Бұл құрылғы аккумуляторлық блокпен жабдықталған, оны тек білікті техникалық мамандар немесе сатудан кейінгі қызмет көрсету бөлімінің мамандары ғана ауыстыруы керек.

Батареяларды шығармас бұрын, олардың зарядын бітіріп, құрылғы қуат көзінен ажыратылғанына көз жеткізу керек. Төменгі жағындағы бұранданы бұрап алыңыз, содан кейін қапқақты шешіп алыңыз.

Ағытпаны ажыратыңыз, содан кейін батареяларды шығарып алыңыз. Батарея корпусына зақым келтірмеу және жарақат алмау үшін абай болыңыз.

Құрылғыға шолу

Керек-жарақтар



Тазалау құралы

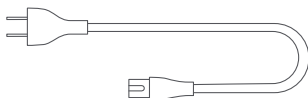

Электр қуатының сымы



Бүйірлік шөтке

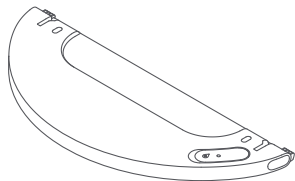

Суға арналған резервуар

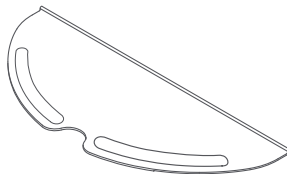

Ылғалды тазалауға арналған сорғыш

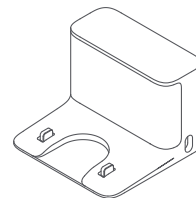

Зарядтау док-станциясы

Құрылғыға шолу

Құрылғының схемасы

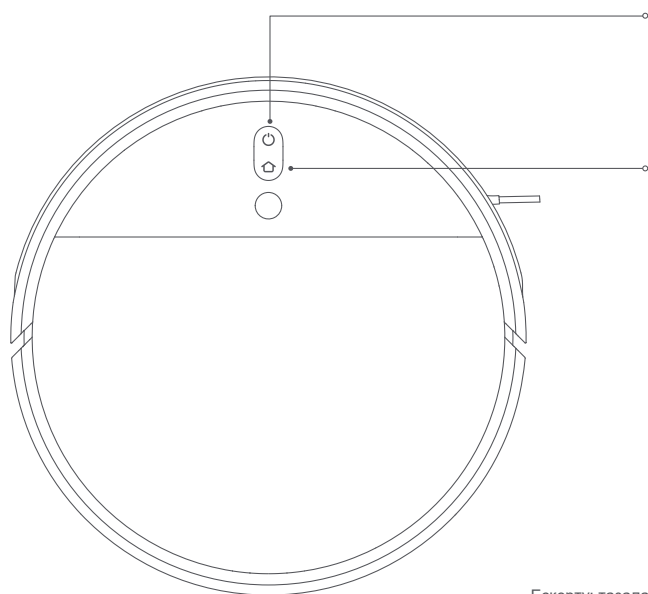

Қуат көзі/тазалау батырмасы
Қуат көзін қосу немесе өшіру: басып, 3 секунд ұстап тұрыңыз.
Тазалау: шаңсорғыш роботты қосқаннан кейін тазалауды бастау үшін басыңыз.

Нүктелі тазалау / док-станция батырмасы
Шаңсорғыш роботты зарядтау үшін док-станцияға қайта жіберу үшін басыңыз.
Нүктелік тазалау режиміне өту үшін басып, 3 секунд ұстап тұрыңыз.

Күй индикаторы

Ақ: тазалау жүріп жатыр немесе тазалау аяқталды (аккумулятор толығымен зарядталған).

Ақпен жыпылықтайды: зарядталу үшін док-станцияға оралу (аккумулятор зарядының қалыпты деңгейі).

Ақ түспен баяу жыпылықтайды: зарядтау (аккумулятор зарядының қалыпты деңгейі).

Қызғылт сарымен жыпылықтайды: зарядталу үшін док-станциясына оралу (аккумулятор зарядының төмен деңгейі).

Қызғылт сарымен баяу жыпылықтайды: зарядтау (аккумулятор зарядының төмен деңгейі).

Ескерту: тазалау кезінде шаңсорғыш роботты тоқтата тұру, зарядталу үшін док-станциясына оралу немесе нүктелік тазалау режимінде болу үшін кез келген батырманы басыңыз.

Құрылғыға шолу

Шаңға арналған контейнер

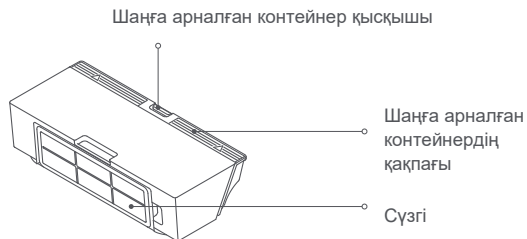

Ылғалды тазалауға арналған блок



Шаңсорғыш робот

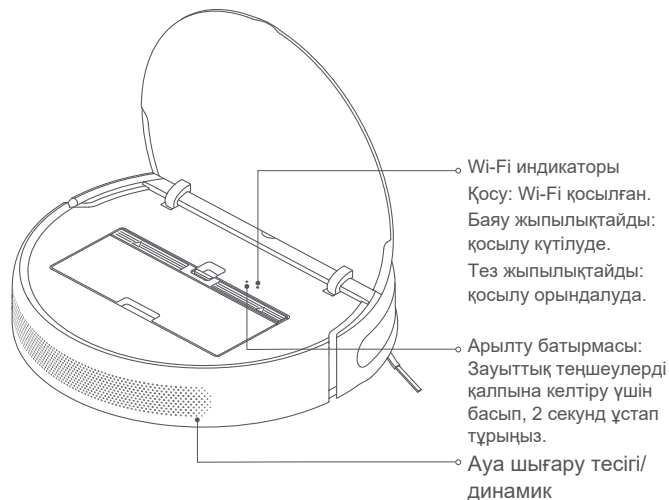

Құрылғыға шолу

Құрылғының схемасы

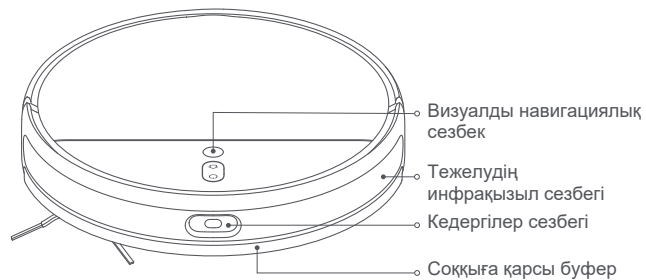
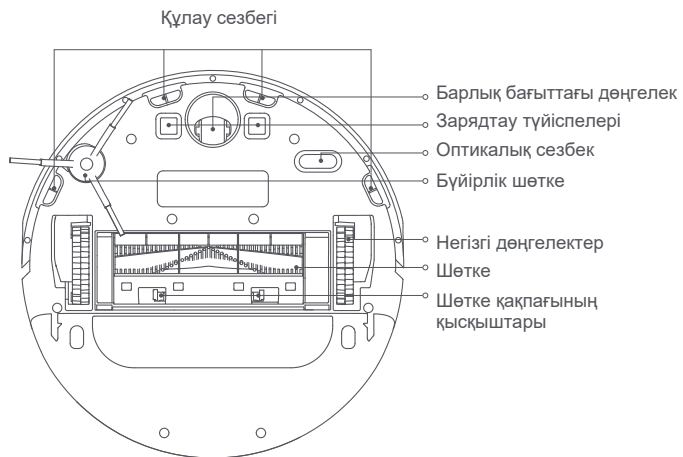

Зарядтау док-станциясы

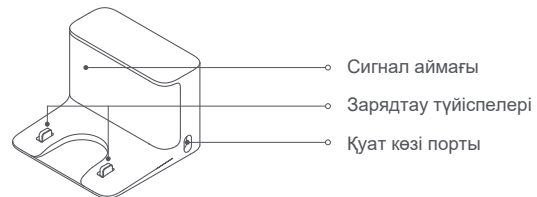

Пайдалану алдында

Қорғаныс қабықшаларын шешіп алу

Шаңсорғыш бамперінің екі жағындағы қауіпсіздік таспаларын, сондай-ақ визуалды навигация сезбегі мен зарядтау док-станциясынан

ҚОРҒАНЫШ ҚАБЫҚШАСЫН АЛЫП ТАСТАҢЫЗ.

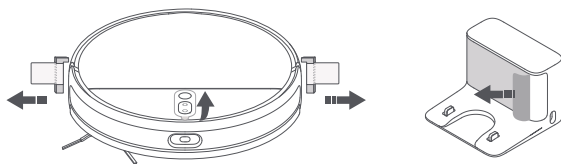

Бүйірлік шөткелерді орнату

Бүйірлік шөткені шаңсорғыштың төменгі жағындағы ойыққа салыңыз.

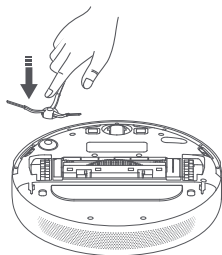

Зарядтау док- станциясының орналасуы және қосылуы

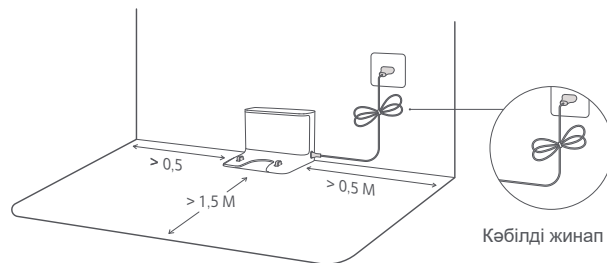

Зарядтау док-станциясын электр розеткасының жанына Wi-Fi сигналы жақсы жерге қойыңыз. Шаңсорғыш зарядтау док-станциясына оралуы үшін оның екі жағында кемінде 0,5 метр және оның алдында кемінде 1,5 метр бос кеңістік қалдырыңыз, сонымен қатар тікелей док-станцияның үстінде бөгде заттардың жоқ екеніне көз жеткізіңіз. Зарядтау док-станциясын жиһаздың астына, мысалы, шкафтың немесе орындықтың астына қоймаңыз. Қуат көзі сымын зарядтау док-станциясына қосыңыз және онда шаңсорғыш шырмалып қалып, док-станцияны кездейсоқ жылжытпауы немесе ажыратпауы үшін кәбілді жинап қойыңыз.



Ескерту: зарядтау док-станциясы күн сәулесі тікелей түспейтін жақсы жарықтандырылған жерде тұрғанына және оның жанында шаңсорғыштың док-станцияға оралуына кедергі келтіретін айналар сияқты шағылысатын заттардың жоқ екеніне көз жеткізіңіз.

Пайдалану алдында

Шаңсорғыш роботты зарядтау

Шаңсорғыш роботты зарядтау док-станциясына қойыңыз. Шаңсорғыш робот автоматты түрде қосылады және зарядтала бастайды. Зарядтау кезінде батырмалардың индикаторлары мен  және  шаңсорғыш роботтағы индикаторлар баяу жыпылықтай бастайды, ал толық зарядталғаннан кейін - үздіксіз жанып тұратын болады.

Аккумулятор заряды деңгейінің индикаторы
Ақ: аккумулятор зарядының деңгейі 15%-дан асады.
Қызғылт сары: аккумулятор зарядының деңгейі 15%-дан аз.

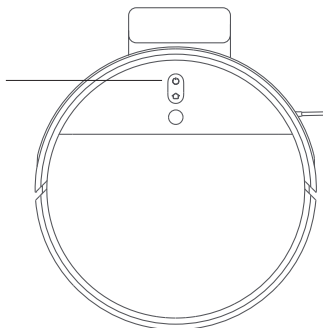

Ескертпелер:

- Алғаш рет пайдаланар алдында шаңсорғышты толығымен зарядтаңыз. Бұл шамамен 6 сағатты алады.
- Қауіпсіз зарядтауды қамтамасыз ету және едендік жабындарға сорғышпен зақым келтірмеу үшін, зарядтау алдында ылғалды тазалауға арналған блоқты алып тастаңыз.

Mi Home/Xiaomi Home қосымшасына қосылыңыз

Өнім Mi Home/Xiaomi Home-мен жұмыс істейді. Өз құрылғыңызды басқарыңыз және осы қосымшадағы басқа үй құрылғыларымен бірге пайдаланыңыз.



Қосымшаны жүктеу және орнату үшін QR-кодын сканерлеңіз. Егер қосымша орнатылған болса, сіз қосылу теңшеулері парақшасына қайта бағытталасыз. Немесе қосымшаны жүктеу және орнату үшін App Store дүкенінен "Mi Home/Xiaomi Home" деп іздеңіз. Mi Home/Xiaomi Home қосымшасын ашыңыз, жоғарғы оң жақ бұрыштағы "+" басып, құрылғыны қосу бойынша нұсқауларды орындаңыз.



Ескертпелер:



- Тек 2,4 ГГц жиілігі бар Wi-Fi желілерін ғана қолдайды.
- Қосымша нұсқасы жаңартылуы мүмкін. Қосымшаның ағымдағы нұсқасына арналған нұсқауларды орындаңыз.

Wi-Fi арылту

Егер телефон мен шаңсорғыш робот арасындағы қосылыс маршрутизаторды қайта теңшеу, құпия сөздің дұрыс болмауы немесе басқа ұқсас себептермен жоғалса, Wi-Fi индикаторын көру үшін шаңсорғыш роботтың қақпағын ашыңыз. батырмаларды  және  бір мезгілде басып, желі конфигурациясының күту хабарламасы естілмейінше ұстап тұрыңыз. Осы индикатор баяу жыпылықтай бастаған кезде, Wi-Fi қалпына келтіріледі.

Нұсқаулық

Тазалауды бастау

Шаңсорғыш роботты қосу үшін  батырманы басып, 3 секунд ұстап тұрыңыз. Қуат көзі индикаторы ақ түспен жанады, бұл шаңсорғыш роботтың күту режимінде тұрғанын білдіреді. Батырманы басыңыз  Шаңсорғыш робот S-тәрізді траектория бойымен қозғалып жинай бастайды. Барлық учаскелерді тазалап болған соң, шаңсорғыш робот бұрыштар мен қабырғалар бойын тазалап шығады, содан кейін зарядтауға арналған док-станцияға оралады.

Егер тазалау баюсында шаңсорғыш роботтың аккумуляторы таусылып қалса, ол автоматты түрде зарядтауға арналған док-станцияға оралады. Зарядталғаннан кейін ол қайтып оралып, тоқтаған жерінен тазартуды жалғастырады.

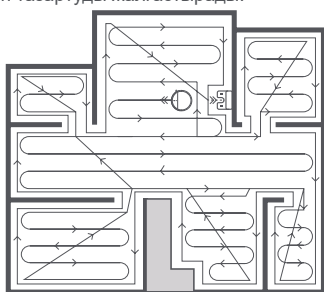



Тазалау кезінде шаңсорғыш робот бөлмелерге кіріп, олардан шыға алады, сонымен қатар қабырғалар мен жиһаздарға оңай соғылып, кедергілерді анықтай алады. Бұл қалыпты процесс, ол тазалаудың тиімділігіне әсер етпейді.

Ескертпелер:

- Тазалауды бастамас бұрын, шаңсорғыш роботтың толық зарядталғанына және зарядтау док-станциясынан іске қосылатынына көз жеткізіңіз. Тазалау кезінде зарядтау док-станциясының орнын ауыстырмаңыз.
- Ескерту: жоғарыда келтірілген схема тек иллюстрация ретінде келтірілген.

Кідіріс күйі

Тазалау кезінде шаңсорғыш роботты тоқтату үшін кез келген батырманы басыңыз. Тазалауды жалғастыру үшін батырманы басыңыз .

Ағымдағы тазалау тапсырмасын аяқтау және шаңсорғыш роботты зарядтау док-станциясына қайтару үшін батырманы басыңыз .

Ескертпелер:

- Навигация қателерін болдырмас үшін, тазалауды тоқтатқаннан кейін шаңсорғышты көтермеңіз немесе орнын ауыстырмаңыз.
- Егер тазалауды тоқтатып, шаңсорғышты зарядтау док-станциясына қойсаңыз, тазалау аяқталатын болады.

Ұйқы режимі

Егер 10 минут ішінде ешқандай әрекеттер жасалмаса, шаңсорғыш робот автоматты түрде ұйқы режиміне ауысады да қуат көзі мен зарядтау индикаторлары сөнеді. Шаңсорғыш роботты іске қосу үшін кез келген батырманы басыңыз.

Кесте бойынша тазалау

Mi Home/Xiaomi Home қосымшасында тазалауды кесте бойынша теңшеуге болады. Шаңсорғыш робот автоматты түрде тазалауды тағайындалған уақытта бастайды және тазалау аяқталғаннан кейін зарядталу үшін док-станцияға оралады.

Нұсқаулық

Нүктелік тазалау режимі

Егер шаңсорғыш робот күту режимінде болса немесе тоқтатылған болса, батырманы  нүктелік тазалау режиміне өту үшін басып, 3 секунд ұстап тұрыңыз. Бұл режимде ол айналасындағы 1,5×1,5 метр аумақты тазалап тастайды. Нүктелік тазалау аяқталғаннан кейін шаңсорғыш робот автоматты түрде бастапқы күйіне оралып, өшіріледі.

Ескертпе. Нүктелік тазалау режимін іске қосу шаңсорғыш роботтың ағымдағы тазалау тапсырмасын аяқтайды.

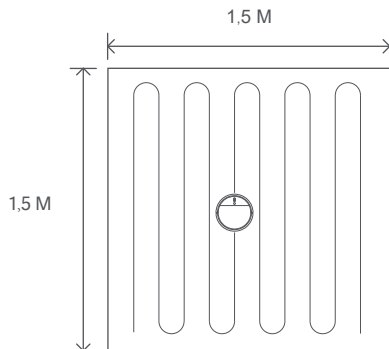

"Мазаламау" режимі

Шаңсорғыш робот "Мазаламау" режимінде болған кезде индикатор өшіріледі. Бұл режимде бұрын жоспарланған тазалау тапсырмалары әдеттегідей орындалады. Аяқталмаған тазалау міндеттері "Мазаламау" режиміндегі жұмыс кезеңі аяқталғаннан кейін қайта басталады.

Ескертпе. Шаңсорғыш роботты Mi Home/Xiaomi Home қосымшасына қосқаннан кейін әдепкі бойынша "Мазаламау" режимі қосылады. Сіз бұл режимді өшіре аласыз немесе қосымшадан оның жұмыс кезеңдерін өзгерте аласыз.

Қосымшаның қосымша функциялары

Mi Home/Xiaomi Home қосымшасында тазалау аймағын, аудандастырылған тазалауды таңдауға, тыйым салынған аймақтар мен виртуалды қабырғаларды тағайындауға, "Мына жерді тазалау" функциясын, кілемде қуатын арттыру және басқа да тазалау функциялары мен режимдерін таңдауға болады.

Ескертпелер:

- Шаңсорғыш роботтың осы функцияларын пайдалану туралы қосымша ақпаратты Mi Home/Xiaomi Home қосымшасынан қараңыз.
- Қосымшалар үнемі жаңартылып, жақсартылып отыратындықтан, кейбір функциялар әртүрлі болуы мүмкін екенін ескеріңіз.

Нұсқаулық

Ылғалды тазалау функциясын қолдану

1. Ылғалды тазалауға арналған сорғышты орнатыңыз

Сорғышты сулаңыз, артық суын сығып тастаңыз. Сорғышты суға арналған резервуардың ойығына толығымен бекітілгенше итеріп салыңыз.

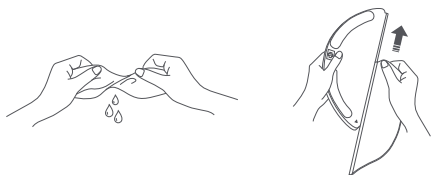

2. Суға арналған резервуарды толтырыңыз

Суға арналған резервуардың қақпағын ашып, оған су толтырыңыз да қақпағын мықтап жабыңыз.

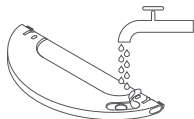

Ескертпелер:

- Резервуарға ыстық су құймаңыз, себебі бұл оның деформациясына әкелуі мүмкін.
- Бітеліп қалмас үшін суға арналған резервуарға тазартқыш немесе дезинфекциялық заттарды қоспаңыз.

3. Ылғалды тазалауға арналған блокты орнату

Ылғалды тазалауға арналған блокты орнату үшін оны шаңсорғыш роботтың артқы жағына шерту естілгенше салыңыз.

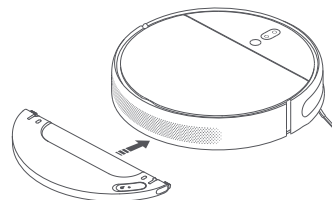

4. Ылғалды тазалаудың басталуы

⏻ батырманы басыңыз немесе Mi Home/Xiaomi Home қосымшасының көмегімен тазалауды бастаңыз. Шаңсорғыш робот автоматты түрде тиісті блокты анықтап, қажет болған жағдайда су шығарып, ылғалды тазалауды бастайды.

Ескертпелер:

- Ылғалды тазалау функциясын кілемдерде қолданбаңыз.
- Сорғышты судың қалыпты ағынын және тазалаудың тиімділігін қамтамасыз ету үшін әр 30 минут сайын тазалап отыру керек.

Нұсқаулық

5. Тазалау кезінде су қосу немесе сорғышты тазарту
Егер тазалау тапсырмасын орындау кезінде сорғышты тазалау немесе шаңсорғыш роботқа су қосу қажет болса, оны тоқтата тұру үшін кез келген батырманы басыңыз, содан кейін Ылғалды тазалау модулін шешіп алыңыз.

Су қосқаннан кейін немесе сорғышты тазалағаннан кейін, Ылғалды тазалау модулін орнына қайтарыңыз, содан кейін тазалау тапсырмасын жалғастыру үшін  батырмасын басыңыз.

Ескерту: навигация қателерін болдырмас үшін, тазалауды тоқтатқаннан кейін шаңсорғышты көтермеңіз немесе орнын ауыстырмаңыз.

6. Су ағынының жылдамдығын реттеу
Ылғалды тазалау үшін су ағынының жылдамдығын Mi Home/Xiaomi Home қосымшасынан теңшеуге болады.

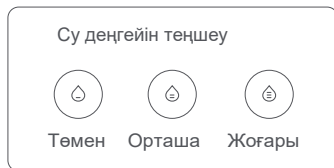

7. Ылғалды тазалауға арналған блокты шешіп алу
Шаңсорғыш робот тазалауды аяқтап, зарядтау док-станциясына оралғаннан кейін, Ылғалды тазалауға арналған блоктың бүйірлік қысқыштарын шығарып алу үшін оны басып, тартыңыз.

Ескерту: шаңсорғыш робот зарядталып жатқанда немесе пайдаланылмаған кезде, Ылғалды тазалауға арналған блокты шешіп алып қойыңыз, резервуардағы қалған суды төгіп тастаңыз және көгеру мен жағымсыз иістің алдын алу үшін Ылғалды тазалау сорғышын тазалаңыз.

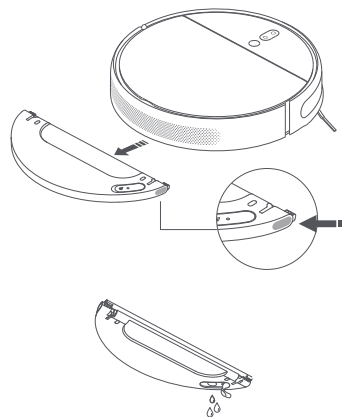

Қызмет көрсету және күтім жасау

Шөтке

1. Шаңсорғыш роботты аударыңыз да шөткенің қақпағын шешіп алу үшін қысқыштарды басыңыз.
2. Шөткені шаңсорғыш роботтан алып шығып, содан кейін шөтке мойынтіректерін тазалаңыз.
3. Шөткеге оралып қалған шашты алып тастау үшін шөткені тазалау жиынтығына кіретін құралды қолданыңыз.
4. Шөткені салыңыз, қақпақты орнына қайтарып, қысқыштар бекітілмейінше оны басыңыз.

Ескерту: шөткені апта сайын тазалау және әр 6-12 ай сайын оны ауыстырып отыру керек.

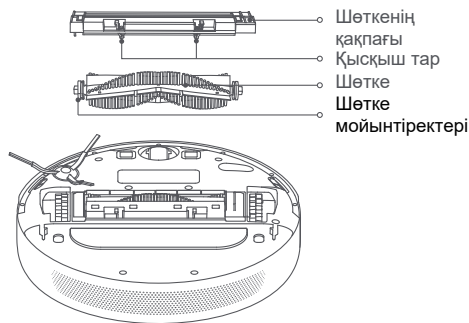

Шөткені тазарту құралын пайдалану

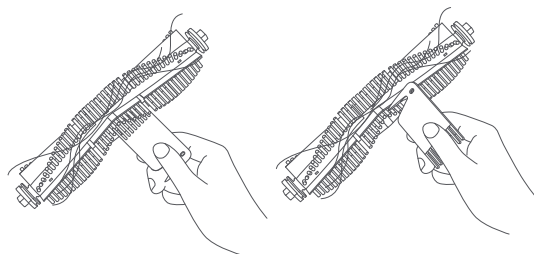

Ескерту: егер шөткеге тым көп шаш жабысып қалса немесе қатты оралып қалса, оны күшпен тартпаңыз, себебі бұл шөткені зақымдауы мүмкін.

Барлық бағыттағы дөңгелек

1. Шаңсорғыш роботты аударып,

БАРЛЫҚ БАҒЫТТАҒЫ ДӨҢГЕЛЕКТІ ШЫҒАРЫҢЫЗ.

2. Дөңгелек пен өстегі оралған шашты, ластануды және басқа да қоқыстарды тазалаңыз.
3. Дөңгелекті орнына қойып, бекіту үшін оны басыңыз.

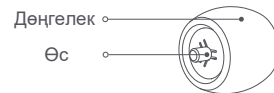

Ескертпелер:

- Дөңгелекті қажеттілігіне қарай тазалаңыз.
- Кішкентай бұрауыштың немесе басқа иініктің көмегімен дөңгелекті ақырын іліп алып, шығарып алуға болады.
- Дөңгелекті сумен жуып, құрғағаннан кейін орнына қоюға болады.

Ұстағыш

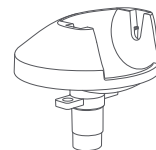

Қызмет көрсету және күтім жасау

Бүйірлік шөтке

1. Шаңсорғыш роботты аударыңыз, содан кейін оны тазарту үшін төмендегі схемада көрсетілгендей бүйірлік шөткені ақырын тартыңыз.

2. Бүйірлік шөткені орнына қойыңыз.

Ескерту: бүйірлік шөткені ай сайын тазалап, әр 3-6 ай сайын ауыстыру керек.

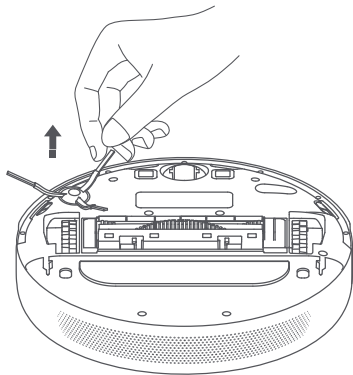

Шаңсорғыш роботтың сезбектері

Шаңсорғыш роботтың барлық сезбектерін тазарту үшін жұмсақ шүберекті пайдаланыңыз:

1. Төменгі жағындағы 4 құлау сезбектері.
2. Төменгі жағындағы зарядтау түйіспелері.
3. Шаңсорғыш роботтың төменгі жағындағы оптикалық сезбек.
4. Шаңсорғыш роботтың алдыңғы жағындағы тежелудің инфрақызыл сезбегі және кедергі сезбегі.

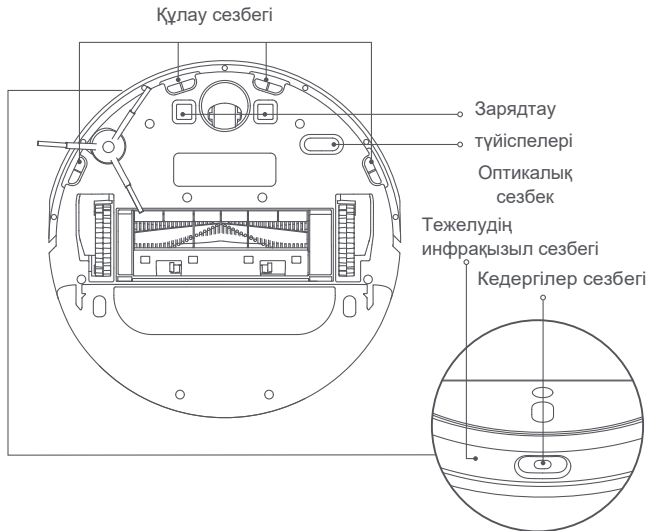

Қызмет көрсету және күтім жасау

Шаңға арналған контейнер және сүзгі

1. Шаңсорғыш роботтың қаппағын ашыңыз да шаңға арналған контейнерді шығарып алу үшін қысқыштарды қысыңыз

Ескерту: тазалауды апта сайын жүргізген жөн.

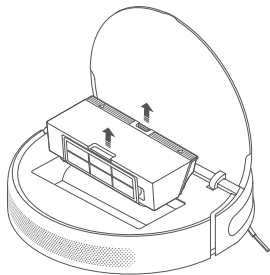

2. Сызбада көрсетілгендей шаңға арналған контейнердің қаппағын ашыңыз

Ескерту: сүзгі бітелмес үшін оны тазалау кезінде шаң бөлімін жай ғана түртіңіз.

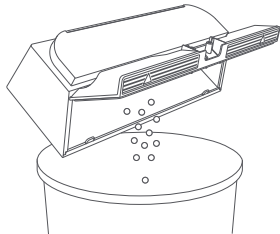

Жуылатын сүзгіні тазалау

1. Көрсеткілермен көрсетілген жерлерде шаңға арналған контейнердің қаппағын ашыңыз

Ескерту: тазалауды аптасына екі рет жүргізген жөн.

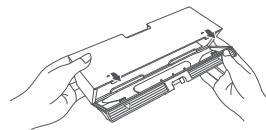

2. Шаңға арналған контейнерге таза су қосып, қаппағын жабыңыз, содан кейін контейнерді сілкіп, су құйыңыз

Ескерту: сүзгіні тазарту үшін тек таза суды пайдалану керек. Жуғыш құралдарды пайдаланбаңыз.

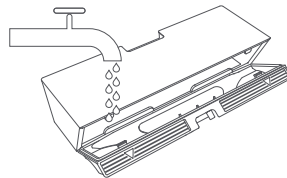

Қызмет көрсету және күтім жасау

3. Суретте көрсетілгендей сүзгіні алыңыз, содан кейін оны шайыңыз да одан шаң мен басқа да қоқыстарды шығару үшін сүзгінің жиегін жай ғана түртіңіз

Ескерту: сүзгіні шөткемен немесе саусақтарыңызбен тазалауға тырыспаңыз.

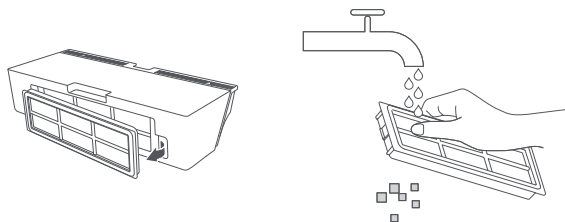

4. Орнатпас бұрын, шаң бөлімі мен сүзгінің құрғауын күтіңіз

Ескерту: қолданар алдында сүзгіні 24 сағат ішінде толығымен кептіру керек.

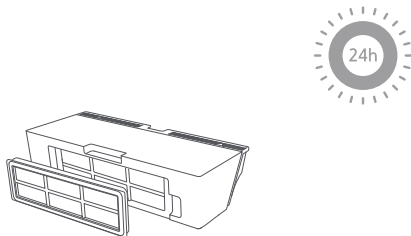

Ылғалды тазалауға арналған сорғыш

Ылғалды тазалауға арналған сорғышты әр қолданғаннан кейін тазалау керек.

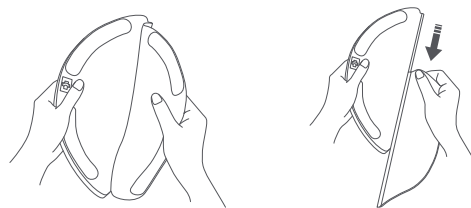

Ылғалды тазартуға арналған сорғышты жуып, құрғатыңыз.

Тазаламас бұрын ылғалды тазартуға арналған модульден сорғышты алыңыз да, бітеліп қалмас үшін лас судың қайтадан суға арналған шығыс тесігіне төгілмейтініне көз жеткізіңіз. Сорғышты ол нашарлап кетпеуі үшін қатты басаңыз.

Ескерту: сорғышты әр 3-6 ай сайын ауыстыру керек.

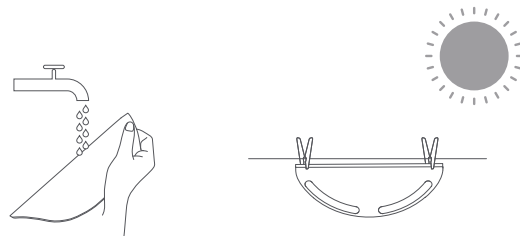

Қызмет көрсету және күтім жасау

Аккумулятор

Шаңсорғыш робот тиімділігі жоғары литий-ионды аккумулятор блогынан тұрады. Егер шаңсорғыш робот ұзақ уақыт пайдаланылмайтын болса, оны сөндіріп, жинап қойыңыз. Заряды шамадан тыс таусылмас үшін шаңсорғыш роботты кем дегенде үш айда бір рет зарядтау керек.



Зарядтау док-станциясы

Зарядтау док-станциясының түйіспелерін жұмсақ шүберекпен тазалаңыз.

Кіріктірілген ПҚ жаңарту

Кіріктірілген ПҚ-ны қосымшаның көмегімен жаңартуға болады. Жаңартпас бұрын шаңсорғыш роботтың док-станцияда тұрғанына және аккумулятордың кемінде 15% заряды бар екеніне көз жеткізіңіз.

Шаңсорғыш роботты қайта қосу

Егер шаңсорғыш робот жауап бермей жатса және өшірілмесе,  батырманы 6 секунд ұстап тұрып, оны күшпен өшіріңіз. Содан кейін оны қосу үшін  батырманы 3 секунд басып тұрыңыз.

Зауыттық теңшеулерді қалпына келтіру

Егер шаңсорғыш робот қайта іске қосылғаннан кейін тиісті түрде жұмыс істемесе, арылту батырмасын басып, теңшеулерді арылту туралы дауыстық хабар естілгенше ұстап тұрыңыз. Шаңсорғыш роботтың зауыттық теңшеулері қалпына келтіріледі.

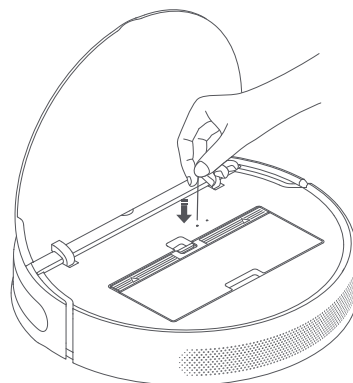

Ықтимал проблемалар және олардың шешімі

Егер шаңсорғыш роботтың жұмысы кезінде қате пайда болса, қуат көзі индикаторы қызғылт сары түспен жыпылықтай бастайды да дыбыстық сигнал шығады. Мәселені шешу үшін төмендегі кестені қараңыз.

Проблема	Шешімі
Соқтығысудан қорғауға арналған бампер кептеліп қалды.	Егер соқтығысудан қорғайтын бампер кептеліп қалса, бөгде заттарды алып тастау үшін оны ақырын түртіңіз. Егер шаңсорғыш робот жұмыс істемесе, оны жаңа аймаққа жылжытып, қайта іске қосыңыз.
Дөңгелегі жерге тимейді.	Шаңсорғыш роботты тегіс жерге қойып, қайта іске қосыңыз.
Шаңсорғыш роботтың бір бөлігі еденге тимейді.	Шаңсорғыш роботты тегіс жерге қойып, қайта іске қосыңыз. Сонымен қатар, егер құлау сезбегі лас болса да, бұл қате пайда болуы мүмкін. Бұл себепті болдырмау үшін құлау сезбегін тазалаңыз.
Шаңсорғыш робот ілініп қалды немесе тұрып қалды.	Шаңсорғыш роботтың айналасындағы кедергілерді алып тастаңыз. Дөңгелекке немесе шеткеге ештеңе түспегеніне көз жеткізіңіз, содан кейін шаңсорғыш роботты басқа жерге жылжытып, шаңсорғыш роботты қайта іске қосыңыз.
Шаңсорғыш робот тазалауды бастамайды.	Шаңға арналған контейнер мен сүзгінің дұрыс орнатылғанына көз жеткізіңіз. Егер қате жойылмаса, сүзгіні ауыстырып көріңіз.
Шаңсорғыш робот қосылмайды.	Шаңсорғыш роботтың аккумуляторын зарядтаңыз.
Шаңсорғыш робот зарядталмайды.	Электр қуат көзі сымы зарядтау док-станциясына да, розеткаға да дұрыс қосылғанын тексеріңіз. Зарядтау түйіспелері таза екеніне көз жеткізіңіз. Егер оларда әлі де шаң немесе лас болса, оларды құрғақ шүберекпен екі жерінен: док-станция мен шаңсорғыш робот жағынан сүртіңіз.
Шаңсорғыш робот зарядтау док-станциясына ездiгiнен оралмайды.	Зарядтау док-станциясының айналасында жолды бөгейтін заттардың бар-жоғын тексеріңіз. Оны кедергісіз жететін жерге орналастыру керек. Док-станцияның екі жағында 0,5 м қашықтықта заттардың жоқ екеніне және оның алдындағы кеңістік 1,5 м қашықтықта бос екеніне көз жеткізіңіз. Док-станция жанындағы кеңістікті босатыңыз.

Ықтимал проблемалар және олардың шешімі

Проблема	Шешімі
Шаңсорғыш робот тиісті түрде жұмыс істемейді.	Шаңсорғыш роботты өшіріп, қайта қосыңыз.
Шаңсорғыш робот біртүрлі шуыл шығарады.	Бөтен зат шөткеге, бүйірлік шөткеге немесе негізгі дөңгелектердің біріне түсіп кетуі мүмкін. Шаңсорғыш роботты тоқтатып, қоқысты алып тастаңыз.
Тазалау тиімділігі төмендеді.	Шаңға арналған бөлімнің толып кетпегеніне көз жеткізіңіз. Егер солай болса, ондағы шаң мен ласты төгіп тастаңыз. Сондай-ақ, сүзгіні тексеріңіз және қажет болған жағдайда оны тазалаңыз. Сондай-ақ, шөткелердің айналасында ештеңе айналып қалған жоқ па, соны қараңыз.
Шаңсорғыш робот Wi-Fi-ға қосыла алмай тұр.	Wi-Fi желісіне қосылу қиындығы туындады. Wi-Fi теңшеулерін арылтып, қайта қосылып көріңіз. Орналасқан жері туралы деректерге қатынауға рұқсат етілмеген. Mi Home/Xiaomi Home қосымшасында орналасқан жері туралы деректерге қатынауға рұқсат етілгеніне көз жеткізіңіз. Wi-Fi сигналы тым әлсіз. Шаңсорғыш роботты Wi-Fi сигналы жетерліктей күшті аймаққа жылжытыңыз. Шаңсорғыш робот жиілігі 5 ГГц Wi-Fi желілеріне қосылуды қолдамайды. Оның жиілігі 2,4 ГГц Wi-Fi желісіне қосылғанына көз жеткізіңіз. Wi-Fi желісінің пайдаланушы аты немесе құпия сөзі дұрыс көрсетілмеген. Wi-Fi желісіне қосылу үшін пайдаланушы аты мен құпия сөзінің дұрыс көрсетілгеніне көз жеткізіңіз.

Жиі қойылатын сұрақтар

Сұрақ	Жауап
Неліктен шаңсорғыш робот жоспарлы тазалауды орындамайды?	Аккумулятордың жеткілікті зарядталғанына көз жеткізіңіз. Жоспарлы тазалауды бастау үшін заряд деңгейі 15%-дан төмен болмауы керек.
Шаңсорғыш робот толық зарядталғаннан кейін оны док-станциясында қалдырса, электр қуатын тұтына ма?	Ылғалды тазалау функциясы бар шаңсорғыш робот зарядтау док-станциясында тұрған кезде, ол аккумулятордың оңтайлы өнімділігін ұйқы режимінде ұстап тұру үшін аз мөлшерде электр энергиясын тұтынады.
Шаңсорғыш роботты алғашқы үш рет 6 сағат ішінде зарядтау қажет пе?	Литий аккумуляторларының есте сақтау қасиеті жоқ және оларды өзіңізге ыңғайлы уақытта зарядтауға болады. Толық зарядталғанша 6 сағат күтудің қажеті жоқ.
Егер едендерді ылғалды тазарту кезінде су болмаса немесе аз мөлшерде келетін болса не істеу керек?	Суға арналған бөлімнің толтырылғанын және сорғыштың дұрыс орнатылғанын тексеріңіз. Сорғышты үнемі тазалап отыруды ұмытпаңыз.
Ылғалды тазалауға арналған блоктан тым көп су келеді	Суға арналған резервуардың қақпағы жабық екеніне көз жеткізіңіз.
Неліктен шаңсорғыш робот зарядталғаннан кейін жұмысын қайта жалғастырмайды?	Шаңсорғыш робот "Мазаламау" режимінде болған кезде немесе зарядтау док-станциясына қолмен қайтарылған кезде тазалауды жаңартпайды.
Неліктен шаңсорғыш робот орнын ауыстырғаннан кейін док-станцияға оралмайды?	Шаңсорғыш роботтың орнын ауыстыру оның қалпының өзгеруіне немесе оның айналасындағы кеңістік картасының өзгеруіне себеп болуы мүмкін. Егер шаңсорғыш робот зарядтау док-станциясынан тым алыс болса, ол автоматты түрде оған ездiгiнен орала алмайды. Мұндай жағдайда оған шаңсорғыш роботты қолмен қоюыңыз керек болады.

Егер мәселе шешілмесе, көмек алу үшін қызмет көрсету орталығына хабарласыңыз.

Техникалық сипаттамалары

Шаңсорғыш робот

Үлгісі	STYTJ02ZHM
Өлшемдері	353 × 350 × 81,5 мм
Аккумулятор	14,4 В— /4800 мАсағ
Нетто салмағы	3,7 кг
Сымсыз қосылу	Wi-Fi IEEE 802.11b/g/n 2,4 ГГц
Номинал кернеуі	14,4 В—
Номинал қуаттылығы	40 Вт

Зарядтау док-станциясы

Үлгісі	CDZ1902
Өлшемдері	130 × 126 × 93 мм
Номинал кіріс кернеуі	100–240 В ~ 50/60 Гц 0,5 А
Номинал шығыс кернеуі	19,8 В— 1 А

Монтаждау, сақтау, тасу (тасымалдау), өткізу және кәдеге жарату ережелері мен шарттары

- Құрылғы әлдебір монтаждауды немесе тұрақты бекітіп қоюды қажет етпейді.
- Құрылғы құрғақ үй-жайда сақталуы және тасымалдануы тиіс.
- Құрылғы ұқыпты ұстауды қажет етеді, оны шаң, лас, соққы, ылғал, от және т.б. әсерінен сақтаңыз.
- Құрылғы Қазақстан Республикасының қолданыстағы заңнамасына сәйкес сатылуы тиіс.
- Бұйымның қызмет мерзімі аяқталғаннан кейін оны кәдімгі тұрмыстық қоқыспен бірге тастауға болмайды. Оның орнына ол федералдық немесе жергілікті заңнамаға сәйкес кейіннен қайта өңдеу және кәдеге жарату үшін тиісті электр және электрондық жабдықты қабылдау орнына кәдеге жаратуға тапсырылуға тиіс. Осы өнімнің кәдеге дұрыс жаратылуын қамтамасыз етіп, сіз табиғи ресурстарды сақтауға көмектесесіз және дұрыс қолданылмаған жағдайда, қоршаған ортаға және адамдардың денсаулығына келтірілуі мүмкін залалдың алдын аласыз. Бұл өнімді қабылдау және кәдеге жарату пункттері туралы толығырақ ақпаратты жергілікті муниципалдық органдардан немесе тұрмыстық қоқысты шығаратын кәсіпорынан алуға болады.
- Аспаптың ақаулығын анықтаған кезде авторландырылған сервис орталығына дереу жүгіну немесе аспапты кәдеге жарату керек.



Кепілдікті қызмет көрсетудің шарттары

Өндіруші бүкіл кепілдік мерзімі ішінде құрылғының үздіксіз жұмыс істейтініне, сондай-ақ материалдар мен құрастырымда ақаулар болмайтынына кепілдік береді. Кепілдік мерзімі бұйымды сатып алған сәттен бастап есептеледі және тек жаңа өнімдерге ғана қолданылады. Кепілді қызмет көрсетуге пайдаланушы нұсқаулығының шарттарына сәйкес пайдаланылған бұйымның кепілдік мерзімі ішінде тұтынушының кінәсінен тыс істен шыққан элементтерін уәкілетті сервис орталықтарының аумағында тегін жөндеу немесе ауыстыру кіреді. Элементтерді жөндеу немесе ауыстыру уәкілетті сервис орталықтарының аумағында жүргізіледі.

Сервис орталықтарының өзекті тізімі мына адрес бойынша: <https://www.dns-shop.ru/technical-support/>

Кепілдік мерзімі: 12 ай.

Пайдалану мерзімі: 24 ай.

Қосымша ақпарат

Өндіруші: Дрим (Тяньцзинь) Информэйшн Тэкнолоджи Ко., Лтд.
К. 2112-1-1, Оңтүстік ауданы, Файнэнс энд Трэйд Сентер, Ячжоу 6975 тас жолы, Дунцзян аймағы Бондид порты, Тяньцзинь еркін сауда эксперименттік аймағы, Қытай.

Өндірістік алаңы: Сучжоу Кайфа Электроникс Ко., Лтд.
Жан-жақты еркін сауда аймағы, Батыс аймақ, Сухун № 200 орта тас жолы, Сучжоу өнеркәсіптік паркі, Сучжоу, Қытай.
Қытайда жасалған.

Импортер / ю.лицо, принимающее претензии в Казахстане:
ТОО «ДНС КАЗАХСТАН», г. Нур-Султан, р-н Сарыарқа, пр-т Сарыарқа, зд. 12, Казахстан.
Импорттаушы / Қазақстан шағымдар қабылдайтын заңды тұлға:
«DNS QAZAQSTAN (ДНС КАЗАХСТАН)» ЖШС, Нұр-Сұлтан қаласы, Сарыарқа ауданы, Даңғылы Сарыарқа, ғимарат 12, Қазақстан.

Өндіруші уәкілеттік берген тұлға: "Центр экспертных программ ВОК" АКЕҰ
119618, Ресей, Мәскеу қ., 50 лет Октября к-сі, 4-үй.

Тауар Кеден одағының техникалық регламентінің талаптарына сәйкес келеді:
•КО ТР 004/2011 «Төмен вольтты жабдықтың қауіпсіздігі туралы»;
•КО ТР 020/2011 «Техникалық құралдардың электрмагниттік үйлесімділігі».

Тауар Еразиялық экономикалық одақтың ЕАЭО ТР 037/2016 «Электр техникасы және радиоэлектроника бұйымдарында қауіпті заттардың қолданылуын шектеу туралы» техникалық регламентінің талаптарына сәйкес келеді.

ТМ: МІ.

Бұйымның сыртқы түрі және оның сипаттамалары сапасын жақсарту үшін, алдын ала мәлімдемей-ақ өзгерістерге ұшырауы мүмкін.



Тауар жасалған күні қаптамада көрсетілген.