

VT-8420 BK

Electric tongs

Электрические
щипцы

Инструкция по эксплуатации

GB Manual instruction	3
RUS Инструкция по эксплуатации	9
KZ Пайдалану нұсқасы	15
UA Інструкція з експлуатації	21
KG Пайдалануу боюнча нускама	27
RO Instrucțiune de exploatare	33

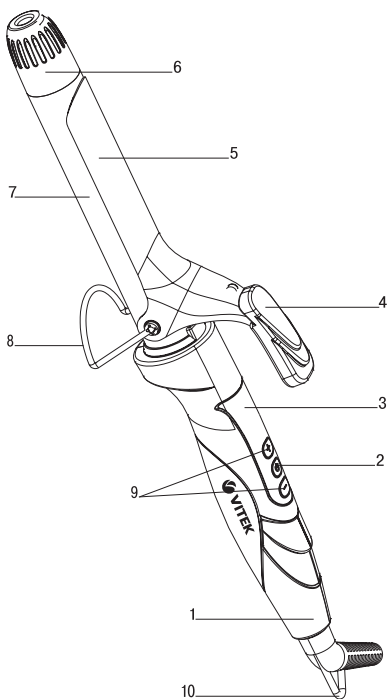

CURLING TONGS VT-8420 BK

The curling tongs are used for curling of both slightly wet and dry hair.

DESCRIPTION

1. Handle
2. ON/OFF button
3. Display
4. Hair clamp handle
5. Hair clamp
6. Protective tip
7. Operating surface
8. Safety stand
9. Temperature setting buttons «+»/ «-»
10. Hanging loop

ATTENTION!

- Do not use the curling tongs near containers filled with water (such as bath, swimming pool, etc.).
- After using the unit in a bathroom, unplug it by taking the power plug out of the mains socket, as closeness of water is dangerous even if the unit is switched off with the On/Off button (2).
- For additional protection you can install a residual current device (RCD) with nominal operation current not exceeding 30 mA into the bathroom mains; when installing, contact a specialist.

SAFETY MEASURES

Before using the unit, read this instruction manual carefully and keep it for future reference.

Use the unit for intended purposes only, as specified in this manual. Mishandling of the unit may lead to its breakage and cause harm to the user or damage to property.

- Before switching the unit on, make sure that voltage of the mains corresponds to unit operating voltage.
- Do not switch the unit on in places where aerosols are sprayed or highly flammable liquids are used.
- It is recommended to unwind the power cord to its full length before using the unit.
- The power cord may not:
 - touch hot objects,
 - be immersed into water,
 - run over sharp edges of furniture,
 - be used as a handle for carrying the unit.

ENGLISH

- Do not touch the unit, the power cord and the power plug with wet hands.
- Before using the unit, examine the power cord closely and make sure that it is not damaged. If you find that the power cord is damaged, do not use the unit.
- Do not use the unit while taking a bath.
- Do not use the unit outdoors.
- Do not place or keep the unit in places where it can fall into a bath or a sink filled with water; do not immerse the unit body, power cord or plug into water or any other liquid.
- If the unit is dropped into water, unplug it immediately and only then take it out of the water. Apply to the nearest authorized service center for testing or repairing the unit.
- Never leave the operating unit unattended.
- Do not use the unit when you are drowsy.
- Do not use the unit to style wet hair or synthetic wigs.
- Avoid contact of hot surfaces of the unit with your face, neck or other open parts of your body.
- During operation do not put the unit on heat-sensitive surfaces or on a soft surface (bed or sofa) and do not cover it.
- Take the switched on unit by the handle only. Do not touch the operating surface while using the unit.
- **Be careful!** *The operating surface remains hot for some time after the unit is unplugged.*
- Before you take the unit away, be sure to let it cool down, never wind the power cord around the unit body.
- When unplugging the unit, pull the power plug but not the power cord.
- Unplug the unit after every use and before cleaning.
- Clean the unit regularly.
- Do not allow children to touch the unit and the power cord during operation.
- This unit is not intended for usage by children under 8 years of age.
- This unit is not intended for usage by people (including children over 8) with physical, neural and mental disorders or with insufficient experience or knowledge. Such persons may use the unit only if they are under supervision of a person who is responsible for their safety and if they are given all the necessary and understandable instructions concerning the safe usage of the unit and information about danger that can be caused by its improper usage.
- Do not leave children unattended to prevent using the unit as a toy.
- For children safety reasons do not leave polyethylene bags, used as packaging, unattended.

ENGLISH

Attention! Do not allow children to play with polyethylene bags or packaging film. **Danger of suffocation!**

- Do not use the unit if the power plug or the power cord are damaged, if the unit works improperly or after it was dropped.
- Transport the unit in the original package.
- Keep the unit in a dry cool place out of reach of children and disabled persons.
- Do not attempt to repair the unit. Do not disassemble the unit by yourself, if any malfunction is detected or after it was dropped, unplug the unit and apply to any authorized service center from the contact address list given in the warranty certificate and on the website www.vitek.ru.

THE UNIT IS INTENDED FOR HOUSEHOLD USE ONLY, ITS COMMERCIAL USAGE AND USAGE IN PRODUCTION AREAS AND WORK SPACES IS PROHIBITED.

BEFORE THE FIRST USE

After unit transportation or storage at low temperature keep it for at least three hours at room temperature before switching on.

- Unpack the unit and remove any stickers that can prevent unit operation.
- Check the unit for damages; do not use it in case of damages.
- Before switching the unit on, make sure that voltage of the mains corresponds to unit operating voltage.

USAGE

To get the best results, wash your hair with shampoo, wipe it with a dry towel, dry with a hairdryer and comb your hair. After that you can start styling your hair.

- Divide the hair into locks 4-5 cm wide.
- Insert the power plug into the mains socket.
- Press and hold down the button (2) for 2-3 seconds, the default heating temperature (160°C) will appear on the display (3). After a few seconds the display (3) will show the symbols indicating current temperature.
- Use the buttons (9) «+»/ «-» to set the desired heating temperature.

Note:

- You can select the heating temperature within the range from +120°C to +210°C with the interval 5°C.

ENGLISH

- Put the unit on the safety stand (8) on a flat heat-resistant surface and let it heat up (approximately 2-3 minutes). Use the display (3) to control the heating temperature.
- Take a hair lock with the free hand.
- Press the clamp handle (4), place the end of the lock on the operating surface (7) and move the clamp (5) down. Wind the lock around the operating surface.
- Wait for a while, then press the clamp handle (4) and release the hair lock.
- Repeat this procedure on the rest of your hair.

Note:

- *Do not touch the operating surface during the unit operation.*
- *If during 60 seconds the buttons (9) are not pressed, the unit will be automatically switched off.*
- *During the first operation some foreign smell and a small amount of smoke from the operating surface are possible, this is normal.*
- *During breaks in operation, place the unit on a flat heat-resistant surface.*
- *Do not comb your hair right after styling, let it cool off.*
- *Divide big locks into smaller ones carefully to make the hairstyle look natural.*
- After you finish curling your hair, switch the unit off by pressing and holding the button (2) for 2-3 seconds, the display (3) will go out.
- Remove the power plug from the mains socket.
- Put the unit on the safety stand (8) and let it cool down completely.

CLEANING AND CARE

- Before cleaning unplug the unit and let it cool down completely.
- Do not immerse the unit, the power cord and the power plug of the unit into water or other liquids.
- Do not use detergents, abrasives, and any solvents to clean the unit.
- Clean the unit body with a soft, slightly damp cloth and then wipe it dry.

STORAGE

- Let the unit cool down completely and clean it before taking away for storage.
- Never wind the power cord around the unit body as this can damage the cord.

ENGLISH

- Keep the unit in a dry cool place out of reach of children and disabled persons.
- You can store the unit by hanging it by the loop (10) provided that no water gets on the unit in this position.

DELIVERY SET

Curling tongs – 1 pc.

Instruction manual – 1 pc.

TECHNICAL SPECIFICATIONS

Power supply: 220-240 V ~ 50 Hz

Power consumption: 45 W



ATTENTION! Do not use the unit near water in the bathrooms, showers, swimming pools etc.

RECYCLING



For environment protection do not throw out the unit and the batteries (if included), do not discard the unit and the batteries with usual household waste after the service life expiration; apply to specialized centers for further recycling.

The waste generated during the disposal of the unit is subject to mandatory collection and consequent disposal in the prescribed manner.

For further information about recycling of this product apply to a local municipal administration, a disposal service or to the shop where you purchased this product.

The manufacturer preserves the right to change design, structure and specifications not affecting general principles of the unit operation without a preliminary notification due to which insignificant differences between the manual and product may be observed. If the user reveals such differences, please report them via e-mail info@vitek.ru for receipt of an updated manual.

Unit operating life is 3 years

ENGLISH

Guarantee

Details regarding guarantee conditions can be obtained from the dealer from whom the appliance was purchased. The bill of sale or receipt must be produced when making any claim under the terms of this guarantee.

 *This product conforms to the EMC Directive 2014/30/EU and to the Low Voltage Directive 2014/35/EU.*

ЭЛЕКТРИЧЕСКИЕ ЩИПЦЫ VT-8420 ВК

Электрические щипцы используются для завивки сухих и слегка влажных волос.

ОПИСАНИЕ

1. Рукоятка
2. Кнопка включения/выключения
3. Дисплей
4. Ручка зажима для волос
5. Зажим для волос
6. Наконечник
7. Рабочая поверхность
8. Подставка
9. Кнопки установки температуры «+»/ «-»
10. Петелька для подвешивания

ВНИМАНИЕ!

- Запрещается использовать электрические щипцы вблизи ёмкостей с водой (таких как ванна, бассейн и т.п.).
- После использования устройства в ванной комнате отключите его от электросети, вынув вилку сетевого шнура из электрической розетки, так как близость воды представляет опасность даже в тех случаях, когда устройство выключено клавишей включения/выключения (2).
- Для дополнительной защиты в цепь питания ванной комнаты целесообразно установить устройство защитного отключения (УЗО) с номинальным током срабатывания, не превышающим 30 мА; при установке следует обратиться к специалисту.

МЕРЫ БЕЗОПАСНОСТИ

Перед началом эксплуатации устройства внимательно прочитайте настоящее руководство и сохраните его для использования в качестве справочного материала.

Используйте устройство только по его прямому назначению, как изложено в данном руководстве. Неправильное обращение с устройством может привести к его поломке, причинению вреда пользователю или его имуществу.

- Перед включением убедитесь, что напряжение электрической сети соответствует рабочему напряжению устройства.
- Не включайте устройство в местах, где расплываются аэрозоли или используются легковоспламеняющиеся жидкости.
- Перед эксплуатацией устройства рекомендуется размотать сетевой шнур на всю его длину.
- Сетевой шнур не должен:
 - соприкасаться с горячими предметами,

РУССКИЙ

- погружаться в воду,
- протягиваться через острые кромки мебели,
- использоваться в качестве ручки для переноски устройства.
- Не прикасайтесь к устройству, к сетевому шнуру или к вилке сетевого шнура мокрыми руками.
- Перед использованием устройства внимательно осмотрите сетевой шнур и убедитесь, что он не повреждён. Если вы обнаружили повреждение сетевого шнура, не пользуйтесь устройством.
- Не используйте устройство во время принятия ванны.
- Запрещено использовать устройство вне помещения.
- Не кладите и не храните устройство в местах, где оно может упасть в ванну или раковину, наполненную водой; не погружайте корпус устройства, сетевой шнур или вилку сетевого шнура в воду или любую другую жидкость.
- Если устройство упало в воду, немедленно извлеките вилку сетевого шнура из электрической розетки, и только после этого можно достать устройство из воды. Обратитесь в ближайший авторизованный (уполномоченный) сервисный центр для проведения осмотра или ремонта устройства.
- Никогда не оставляйте работающее устройство без присмотра.
- Не используйте устройство, если вы находитесь в сонном состоянии.
- Не используйте устройство для укладки мокрых волос или синтетических париков.
- Избегайте соприкосновения горячих поверхностей устройства с лицом, шеей или другими открытыми участками тела.
- Не кладите устройство во время работы на чувствительные к теплу поверхности, мягкую поверхность (на кровать или диван) и не накрывайте его.
- Держите работающее устройство только за рукоятку. Не прикасайтесь к рабочей поверхности во время работы с устройством.
- **Будьте осторожны!** Рабочая поверхность остаётся горячей некоторое время после отключения устройства от электросети.
- Прежде чем убрать устройство, обязательно дайте ему остыть и никогда не наматывайте сетевой шнур вокруг корпуса устройства.
- Вынимая вилку сетевого шнура из электрической розетки, не тяните за сетевой шнур, а держитесь за вилку сетевого шнура.
- Всякий раз после использования и перед чисткой отключайте устройство от электросети.
- Регулярно проводите чистку устройства.
- Не разрешайте детям прикасаться к устройству и к сетевому шнуру во время работы.

- Данное устройство не предназначено для использования детьми младше 8 лет.
- Данное устройство не предназначено для использования людьми (включая детей старше 8 лет) с физическими, нервными, психическими нарушениями или без достаточного опыта и знаний. Использование устройства такими лицами допускается лишь в том случае, если они находятся под присмотром лица, отвечающего за их безопасность, при условии, что им были даны соответствующие и понятные инструкции о безопасном пользовании устройством и тех опасностях, которые могут возникать при его неправильном использовании.
- Осуществляйте надзор за детьми, чтобы не допустить использования устройства в качестве игрушки.
- Из соображений безопасности детей не оставляйте полиэтиленовые пакеты, используемые в качестве упаковки, без присмотра.

Внимание! Не разрешайте детям играть с полиэтиленовыми пакетами или упаковочной плёнкой. **Опасность удушья!**

- Не используйте устройство, если имеются повреждения сетевого шнура или вилки сетевого шнура, если устройство работает с перебоями, а также после падения устройства.
- Перевозите устройство в заводской упаковке.
- Храните устройство в сухом прохладном месте, недоступном для детей и людей с ограниченными возможностями.
- Запрещается самостоятельно ремонтировать прибор. Не разбирайте прибор самостоятельно, при возникновении любых неисправностей, а также после падения устройства выключите прибор из электрической розетки и обратитесь в любой авторизованный (уполномоченный) сервисный центр по контактным адресам, указанным в гарантийном талоне и на сайте www.vitek.ru.

УСТРОЙСТВО ПРЕДНАЗНАЧЕНО ТОЛЬКО ДЛЯ БЫТОВОГО ИСПОЛЬЗОВАНИЯ В ЖИЛЫХ ПОМЕЩЕНИЯХ, ЗАПРЕЩАЕТСЯ КОММЕРЧЕСКОЕ ИСПОЛЬЗОВАНИЕ И ИСПОЛЬЗОВАНИЕ УСТРОЙСТВА В ПРОИЗВОДСТВЕННЫХ ЗОНАХ И РАБОЧИХ ПОМЕЩЕНИЯХ.

ПЕРЕД ПЕРВЫМ ИСПОЛЬЗОВАНИЕМ

После транспортировки или хранения устройства при пониженной температуре необходимо выдержать его при комнатной температуре не менее трёх часов.

- Распакуйте устройство и удалите любые наклейки, мешающие работе устройства.
- Проверьте целостность устройства, при наличии поврежденных не пользуйтесь устройством.

РУССКИЙ

- Перед включением убедитесь, что напряжение электрической сети соответствует рабочему напряжению устройства.

ИСПОЛЬЗОВАНИЕ

Для достижения оптимальных результатов вымойте волосы шампунем, вытрите их сухим полотенцем, просушите феном и расчешите. Затем приступайте к укладке.

- Разделите волосы на пряди шириной 4-5 см.
- Вставьте вилку сетевого шнура в электрическую розетку.
- Нажмите и удерживайте кнопку (2) в течение 2-3 секунд, на дисплее (3) отобразится температура нагрева, установленная по умолчанию (160°C). Через несколько секунд на дисплее (3) начнут отображаться символы, показывающие изменение текущей температуры.
- При помощи кнопок «+»/ «-» (9) установите желаемую температуру нагрева.

Примечание:

- Вы можете выбрать температуру нагрева в диапазоне от 120°C до 210°C с интервалом 5°C.
- Установите устройство на подставку (8) на ровной теплостойкой поверхности и дайте ему нагреться (приблизительно 2-3 минуты). Для контроля температуры нагрева используйте дисплей (3).
- Свободной рукой захватите прядь волос.
- Нажмите на ручку зажима (4), поместите конец пряди на рабочую поверхность (7) и опустите зажим (5). Накрутите прядь вокруг рабочей поверхности.
- Подождите некоторое время, затем нажмите на ручку зажима (4) и освободите прядь.
- Повторите данную процедуру на оставшихся прядях волос.

Примечание:

- Во время работы устройства не прикасайтесь руками к рабочей поверхности.
- Если в течение 60 минут кнопки (9) не будут нажаты, устройство выключится автоматически.
- При первом использовании возможно появление постороннего запаха и небольшого количества дыма от рабочей поверхности, это допустимо.
- В перерывах во время работы устанавливайте устройство на ровную теплостойкую поверхность.
- Не расчёсывайте волосы сразу после укладки, дайте им остыть.
- Чтобы укладка выглядела естественно, аккуратно разделите крупные пряди волос на более мелкие пряди.
- По завершении процедуры завивки волос выключите устройство, нажав и удерживая кнопку (2) в течение 2-3 секунд, дисплей (3) выключится.

РУССКИЙ

- Извлеките вилку сетевого шнура из электрической розетки.
- Установите устройство на подставку (8) и дайте ему полностью остыть.

ЧИСТКА И УХОД

- Перед чисткой отключите устройство от электросети и дайте ему полностью остыть.
- Запрещается погружать устройство, сетевой шнур и вилку сетевого шнура в воду или в любые другие жидкости.
- Запрещается использовать для чистки устройства моющие и абразивные средства, а также какие-либо растворители.
- Протрите корпус устройства мягкой, слегка влажной тканью, после чего вытрите его насухо.

ХРАНЕНИЕ

- Прежде чем убрать устройство на хранение, дайте ему полностью остыть и проведите чистку.
- Не наматывайте сетевой шнур вокруг корпуса, так как это может привести к его повреждению.
- Храните устройство в сухом прохладном месте, недоступном для детей и людей с ограниченными возможностями.
- Вы можете хранить устройство, подвесив его за петельку (10), при условии, что в этом положении на устройство не будет попадать вода.

КОМПЛЕКТАЦИЯ

Электрические щипцы – 1 шт.

Инструкция – 1 шт.

ТЕХНИЧЕСКИЕ ХАРАКТЕРИСТИКИ

Напряжения питания: 220-240 В ~ 50 Гц

Потребляемая мощность: 45 Вт



ВНИМАНИЕ! Не использовать прибор вблизи воды в ванных комнатах, душевых, бассейнах и т.д.

Производитель сохраняет за собой право изменять дизайн, конструкцию и технические характеристики, не влияющие на общие принципы работы устройства, без предварительного уведомления, из-за чего между инструкцией и изделием могут наблюдаться незначительные различия. Если пользователь

РУССКИЙ

обнаружил такие несоответствия, просим сообщить об этом по электронной почте info@vitek.ru для получения обновленной версии инструкции.

УТИЛИЗАЦИЯ



В целях защиты окружающей среды, после окончания срока службы прибора и элементов питания (если входят в комплект), не выбрасывайте их вместе с обычными бытовыми отходами, передайте прибор и элементы питания в специализированные пункты для дальнейшей утилизации.

Отходы, образующиеся при утилизации изделий, подлежат обязательному сбору с последующей утилизацией в установленном порядке.

Для получения дополнительной информации об утилизации данного продукта обратитесь в местный муниципалитет, службу утилизации бытовых отходов или в магазин, где Вы приобрели данный продукт.

Срок службы устройства – 3 года



Данное изделие соответствует всем требуемым европейским и российским стандартам безопасности и гигиены.

ИЗГОТОВИТЕЛЬ: СТАР ПЛЮС ЛИМИТЕД

МЕСТОНАХОЖДЕНИЕ И ПОЧТОВЫЙ АДРЕС ДЛЯ СВЯЗИ:
ЮНИТ БИ ЭНД СИ, 15Й ЭТАЖ, КЭЙСИ АБЕРДИН ХАУС, №38,
ХЁНГ ИП РОУД, ВОНГ ЧУК ХАНГ, ГОНКОНГ, КНР

ИМПОРТЕР: ООО «ВИТЕК.РУС»

МЕСТОНАХОЖДЕНИЕ И ПОЧТОВЫЙ АДРЕС ДЛЯ СВЯЗИ:
117209, РФ, Г. МОСКВА, СЕВАСТОПОЛЬСКИЙ ПР-КТ, Д. 28,
КОРП. 1.

СДЕЛАНО В КНР

ҚАЗАҚША

ЭЛЕКТРЛІК ҚЫСҚЫШТАР VT-8420 BK

Электрлік қысқаштар құрғақ және сәл ылғалды шашты бұйралау үшін арналған

СИПАТТАМАСЫ

1. Қолсап
2. Іске қосу/сөндіру пернесі
3. Дисплей
4. Шашты қысуға арналған сап
5. Шашқа арналған қыспақ
6. Ұштама
7. Жұмыс беті
8. Тұғыр
9. Температураны белгілеу батырмасы «+» / «-»
10. Ілуге арналған ілгек

НАЗАР АУДАРЫҢЫЗ!

- Электрқысқашты суы бар ыдыстың (ванна, бассейн және т.с.с.) жанында пайдалануға тыйым салынады.
- Құрылғыны жуыну бөлмесінде қолданып болғаннан кейін желілік сым айырын электрлік желіден ажыратып, оны электрлік желіден сөндіріңіз, себебі, судың жақындығы құрылғы тіпті қосу/сөндіру тетігі ақылы сөндірілген жағдайдың өзінде қауіп төндіреді (2).
- Қосымша қорғаныс үшін ванна бөлмесіндегі қуат көзі тізбегіне 30 мА аспайтын іске қосылудың атаулы тоғы бар қорғаныс ажырату құрылғысын (ҚАҚ) орнатқан дұрыс, орнату кезінде маманға көмегіне жүгініңіз.

ҚАУІПСІЗДІК ШАРАЛАРЫ

Электр аспабын пайдалану алдында берілген нұсқаулықты зейін қойып оқып шығыңыз, және оны келешекте анықтамалық мәлімет ретінде пайдалану үшін сақтап қойыңыз.

Құрылғыны осы нұсқаулықта баяндалғандай тікелей мақсаты бойынша ғана пайдаланыңыз. Құрылғыны дұрыс пайдаланбау жағдайы оның бұзылуына әкеліп соғуы, пайдаланушыға немесе оның мүлкіне зиян келтіруі мүмкін.

- Құрылғыны қосар алдында электрлік желі кернеуі құралдың жұмыс керенуіне сәйкес келетіндігіне көз жеткізіңіз.
- Құрылғыны аэрозольдер шашырайтын жерде немесе тез тұтанатын сұйықтықтар пайдаланылатын жерде қоспаңыз.
- Аспапты пайдалану кезінде желілік бауды бүкіл ұзындығына тарқату ұсынылады.
- Желілік шнур:
 - ыстық заттармен жанаспауы,
 - суға салуға,

ҚАЗАҚША

- жиһаздың үшкір шеттерімен тартылмауы керек,
- құрылғыны тасымалдау үшін тұтқа ретінде қолданылмауы қажет.
- Құрылғыны, желілік сымды немесе желілік сым айырын су қолыңызбен ұстамаңыз.
- Құрылғыны пайдаланар алдында желілік сымын мұқият қарап, ақаулығы жоқ екендігіне көз жеткізіңіз. Егер желілік бауда зақымдалуды байқасаңыз, құрылғыны пайдаланбаңыз.
- Құрылғыны жуыну кезінде пайдаланбаңыз.
- Құрылғыны үй-жайдан тыс жерде пайдалануға тыйым салынады.
- Құрылғыны суға толы ваннаға немесе раковинаға түсіп кету қаупі бар жерге қоймаңыз; құрылғы корпусын, желі шнурын немесе желі шнурының ашасын суға немесе кез келген басқа сұйықтыққа батырмаңыз.
- Егер құрылғы суға құлап кетсе, дереу желілік сым айырын электрлік розеткадан суырып, тек осыдан кейін құрылғыны судан шығаруға болады. Құрылғыны тексеру және жөндеу үшін жақын маңдағы рұқсаты бар (уәкілетті) сервис орталығына жолығыңыз.
- Жұмыс істеп тұрған құрылғыны ешқашан қараусыз қалдырмаңыз.
- Ұйқыңыз келіп тұрған кезде құрылғыны пайдаланбаңыз.
- Құрылғыны дымқыл шашты немесе синтетикалық жасанды шашты сөндеу үшін пайдаланбаңыз.
- Құрылғының ыстық бетінің бет, мойын немесе дененің басқа ашық тұстарымен жанасуын болдырмаңыз.
- Жұмыс істеп тұрған құрылғыны жылуға сезімтал және жұмсақ беттерге (төсекке немесе диванға) қоймаңыз және бетін жаппаңыз.
- Жұмыс істейтін құрылғыны тек сабынан ұстаңыз. Құрылғымен жұмыс істеген кезде жұмыс беттеріне қолды тигізбеңіз.
- **Абай болыңыз!** Құрылғыны желіден ажыратқаннан кейін оның жұмыс беті біраз уақытқа дейін ыстық күйде болады.
- Құрылғыны алып тастамас бұрын, оны міндетті түрде суытып алыңыз және желілік шнурды корпусқа айналдыра ешқашан орамаңыз.
- Желілік баудың ашасын электр розеткасынан алған кезде желілік баудан тартпаңыз, желілік баудың ашасынан ұстаңыз.
- Құрылғыны пайдаланып болғаннан кейін және тазалау алдында желіден ажыратыңыз.
- Приборды үнемі тазалап тұрыңыз.

ҚАЗАҚША

- Балалардың жұмыс істеп тұрған құрылғыға және оның желілік сымын ұстауына рұқсат бермеңіз.
- Бұл құрылғы 8 жастан төменгі балалардың пайдалануына арналмаған.
- Берілген құрылғы физикалық, жүйкелік, психикалық бұзылулары бар немесе жеткілікті тәжірибесі және білімі жоқ адамдардың (8 жастан асқан балаларды қоса) пайдалануына арналмаған. Құрылғыны мұндай адамдардың пайдалануы, олардың қауіпсіздігі үшін жауап беретін тұлғаның қарауында, оларға құрылғыны қауіпсіз пайдалану және оны дұрыс пайдаланбағанда пайда бола алатын қауіптер туралы сәйкес және түсінікті нұсқаулықтар берілген жағдайда ғана рұқсат етіледі.
- Құрылғыны ойыншық ретінде пайдалануға жол бермеу үшін балаларға бақылау жасаңыз.
- Балалардың қауіпсіздігін қамтамасыз ету мақсатында қаптама ретінде пайдаланылатын полиэтилен қапшықтарды қараусыз қалдырмаңыз.

Назар аударыңыз! Балаларға полиэтилен пакеттермен немесе қаптама үлдірмен ойнауға рұқсат бермеңіз. **Тұншығу қаупі!**

- Құрылғының, желілік шнурдың немесе желілік шнур ашасының ақауы болған жағдайда құрылғыны пайдаланбаңыз.
- Құрылғыны тек зауыт қыптамасымен ғана тасымалдаңыз.
- Құрылғыны салқын және құрғақ жерде, балалардың және мүмкіндігі шектеулі адамдардың қол жетімсіз жерде сақтаңыз.
- Аспапты өз бетіңізбен жөндеуге тыйым салынады. Өздігіңізден құрылғыны бөлшектемеңіз, кез келген ақау шыққан жағдайда, сондай-ақ құрылғы құлаған жағдайда құрылғыны розеткадан алып тастаңыз да, байланысу мекенжайлары бойынша кепілдеме талонында көрсетілген кез келген авторланған (уәкілетті) сервистік орталыққа, және www.vitek.ru сайтына жүгініңіз.

ҚҰРЫЛҒЫ ТҰРҒЫН ПАНАЖАЙЛАРДА ТҰРМЫСТЫҚ ПАЙДАЛАНУ ҮШІН АРНАЛҒАН, ҚҰРЫЛҒЫНЫ КОММЕРЦИЯЛЫҚ ПАЙДАЛАНУ ЖӘНЕ ӨНДІРІСТІК АЙМАҚТАР МЕН ЖҰМЫС ПАНАЖАЙЛАРЫНДА ПАЙДАЛАНУҒА ТҰЙЫМ САЛЫНАДЫ.

АЛҒАШ ПАЙДАЛНАР АЛДЫНДА

Тасымалданғаннан кейін немесе құрылғы төмен температурада сақталған жағдайда оны бөлме температурасында үш сағаттан кем емес уақыт ұстау қажет.

ҚАЗАҚША

- Құрылғыны қаптамадан шығарыңыз және құрылғының жұмыс жасауы үшін кедергі келтіретін, кез-келген жапсырмаларды алып тастаңыз.
- Құрылғының бүтіндігін тексеріңіз, бүлінген жерлері болса құрылғыны пайдаланбаңыз.
- Құрылғыны қосар алдында электрлік желі кернеуі құралдың жұмыс керенуіне сәйкес келетіндігіне көз жеткізіңіз.

ПАЙДАЛАНУ

Оптималды нәтижелерге жету үшін шашыңызды сабын-сумен жуыңыз, оларды құрғақ сүлгімен сүртіңіз, фенмен құрғатыңыз және тараңыз. Содан кейін шашты ретке келтіруге кірісіңіз.

- Шаштарды ені 4-5 см тарамдарға бөліңіз.
- Желілік баудың айыртетітігін электрлік ашалыққа салыңыз.
- Батырманы (2) 2-3 секунд бойы басып ұстап тұрыңыз, дисплейде (3) шартты белгіленген (160°C) қызу температурасы көрсетіледі. Бірнеше секундтан кейін дисплейде (3) ағымдағы температураның өзгеруін көрсететін таңбалар көрсетіледі.
- «+»/ «-» батырмаларының (9) көмегімен қажетті қызу температурасын белгілеңіз.

Ескерту:

- Сіз қызу температурасын +120°C-ден +210°C-ге дейінгі ауқымда 5°C аралықпен таңдай аласыз.
- Құрылғыны тұғырға (8) тұзу жылуға төзімді бетке орналастырыңыз және оған қызуға (шамамен 2-3 минут) беріңіз. Қызу температурасын бақылау үшін дисплейді (3) пайдаланыңыз.
- Бос қолыңызбен шаш тарамын алыңыз.
- Қыспақ сабын (4) басыңыз, тарамның ұшын жұмыс бетіне (7) салыңыз және қыспақты (5) жіберіңіз. Тарамды жұмыс бетін айналдыра ораңыз.
- Біршама уақыт күтіңіз, содан кейін қыспақ сабына (4) басыңыз және тарамды босатыңыз.
- Берілген рәсімді қалған шаш тарамдарына қайталаңыз.

Ескерту:

- Құрылғы жұмыс істеген уақытта жұмыс бетіне қолыңызды тигізбеңіз.
- Егер 60 минут бойы батырмалар (9) басылмайтын болса, құрылғы автоматты сөнеді.
- Алғашқы пайдаланған уақытта жұмыс бетінен бетен иістің және түтіннің шамалы көлемі пайда болуы мүмкін, юл қалыпты құбылыс.
- Жұмыс уақытындағы үзілістерде құрылғыны тұзу жылуға төзімді беттерге орнатыңыз.

ҚАЗАҚША

- *Шашты ретке келтіргеннен кейін бірден тармаңыз, оларға салқындауға уақыт беріңіз.*
- *Шаш үлгісі үйлесімді көрінуі үшін, ірі шаш тарамдарын анағұрлым ұсақ тарамдарға ұқыпты бөліңіз.*
- Шашты бұйралау рәсімін аяқтағаннан кейін батырманы (2) басып 2-3 секунд бойы ұстап тұрып, құрылғыны сөндіріңіз, дисплей (3) сөнеді.
- Желілік баудың айыртетігін электрлік ашалықтан шығарыңыз.
- Құрылғыны тұғырға (8) орналастырыңыз және оған толық салқындауға уақыт беріңіз.

ТАЗАРТУ ЖӘНЕ КҮТІМІ

- Тазалау алдында құрылғыны желіден ажыратыңыз және толық суытылуына уақыт беріңіз.
- Құрылғыны, желілік сымды және желілік сым шанышқысын суға немесе кез-келген өзге сұйықтыққа салуға тыйым салынады.
- Құрылғыны тазалау үшін жуғыш және қажайтын құралдарды, сондай-ақ қандайда бір еріткіштерді пайдалануға тыйым салынады.
- Құрылғының корпусын жұмсақ, сәл ылғал матамен сүртіңіз, одан кейін құрғатып сүртіңіз.

САҚТАЛУЫ

- Құралды сақтауға жинар алдында толық суытып, тазалаңыз.
- Желілік бауды корпусқа орамаңыз, себебі бұл оның зақымдалуына әкеліп соғуы мүмкін.
- Құрылғыны салқын және құрғақ жерде, балалардың және мүмкіндігі шектеулі адамдардың қол жетімсіз жерде сақтаңыз.
- Сіз құрылғыны ілгекке (10) іліп сақтай аласыз, мұндай жағдайда оған су тимеуі керек.

ЖЕТКІЗІЛІМ ЖИНАҒЫ

Электрлік қысқыштар – 1 д.
Нұсқаулық – 1 дана

ТЕХНИКАЛЫҚ СИПАТТАМАЛАРЫ

Электрқорегі: 220-240 В ~ 50 Гц
Тұтынатын қуаты: 45 Вт

Дайындаушы аспапты жақсарту мақсатында, алдын-ала хабарламай, аспаптың дизайнын, конструкциясы және оның жұмыс қағидатына әсер етпейтін техникалық сипатта-

ҚАЗАҚША

рын өзгерту құқығын өзіне қалдырады, соған байланысты нұсқаулық пен бұйымның арасында кейбір айырмашылықтар болуы мүмкін. Егер пайдаланушы осындай сәйкессіздіктерді анықтаса, нұсқаулықтың жаңартылған нұсқасын алу үшін сәйкессіздік туралы info@vitek.ru электрондық поштасына хабарлауыңызды сұраймыз.



НАЗАР АУДАРЫҢЫЗ! Аспапты ванна бөлмесіндегі, душ, бассейн ж.т.б. су маңында пайдалануға болмайды.

ҚАЙТА ӨНДЕУ



Қоршаған ортаны қорғау мақсатында, аспаптың және қуаттандыру элементтерінің (егер жинақтың құрамына кірсе) қызмет ету мерзімі аяқталғаннан кейін, оларды күнделікті тұрмыстық қалдықтармен бірге тастауға болмайды, аспап пен қуаттандыру элементтерін ары қарай кәдеге асыру үшін мамандандырылған орындарға өткізу керек.

Бұйымдарды қайта өңдеу кезінде пайда болатын қалдықтар белгіленген тәртіп бойынша келесі қайта өңделетін міндетті жинауға жатады.

Берілген өнімді қайта өңдеу туралы қосымша ақпаратты алу үшін жергілікті муниципалитетке, тұрмыстық қалдықтарды қайта өңдеу қызметіне немесе берілген өнімді Сіз сатып алған дүкенге хабарласыңыз.

Құралдың қызмет ету мерзімі – 3 жыл

Гарантиялық міндеттілігі

Гарантиялық жағдайдағы қаралып жатқан бөлшектер дилерден тек сатып алынған адамға ғана беріледі. Осы гарантиялық міндеттілігіндегі шағымдалған жағдайда төлеген чек немесе квитанциясын көрсетуі қажет.

EAC

УКРАЇНЬСКА

ЕЛЕКТРИЧНІ ЩИПЦІ VT-8420 BK

Електричні щипці використовуються для завивання сухого та злегка вологого волосся.

ОПИС

1. Рукоятка
2. Кнопка увімкнення/вимкнення
3. Дисплей
4. Ручка затискача для волосся
5. Затискач для волосся
6. Наконечник
7. Робоча поверхня
8. Підставка
9. Кнопки установлення температури «+»/«-»
10. Петелька для підвішування

УВАГА!

- Забороняється використовувати електричні щипці поблизу посудин з водою (таких як ванна, басейн тощо).
- Після використання пристрою у ванній кімнаті вимкніть його з електромережі, вийнявши вилку мережевого шнура з електричної розетки, так як близькість води становить небезпеку навіть у тих випадках, коли пристрій вимкнений клавішею вмикання/вимкнення (2).
- Для додаткового захисту в ланцюзі живлення ванної кімнати доцільно встановити пристрій захисного вимкнення (ПЗВ) з номінальним струмом спрацьовування, що не перевищує 30 мА; при установленні слід звернутися до фахівця.

ЗАХОДИ БЕЗПЕКИ

Перед початком експлуатації пристрою уважно прочитайте це керівництво і збережіть його для використання як довідковий матеріал.

Використовуйте пристрій тільки за його прямим призначенням, як викладено у цьому керівництві. Неправильне поводження з пристроєм може привести до його поломки, спричинення шкоди користувачеві або його майну.

- Перед вмиканням переконайтеся, що напруга електричної мережі відповідає робочій напрузі пристрою.
- Не вмикайте пристрій у місцях, де розпоршуються аерозолі або використовуються легкозаймисті рідини.
- Перед експлуатацією пристрою рекомендується розмотати мережевий шнур на всю його довжину.
- Мережний шнур не має:
 - стикатися з гарячими предметами,

УКРАЇНЬСКА

- занурюватися у воду,
- протягуватися через гострі кромки меблів,
- використовуватися як ручка для перенесення пристрою.
- Не торкайтеся пристрою, мережевого шнура або вилки мережевого шнура мокрими руками.
- Перед використанням пристрою уважно огляньте мережевий шнур і переконайтеся, що він не пошкоджений. Якщо ви виявили пошкодження мережного шнура, не користуйтеся пристроєм.
- Не використовуйте пристрій під час прийняття ванни.
- Забороняється використовувати пристрій поза приміщеннями.
- Не кладіть і не зберігайте пристрій в місцях, де він може впасти у ванну або раковину, наповнену водою; не занурюйте корпус пристрою, мережний шнур або вилку мережного шнура у воду або будь-яку іншу рідину.
- Якщо пристрій упав у воду, негайно вийміть вилку мережного шнура з електричної розетки, і тільки після цього можна дістати пристрій з води. Зверніться до найближчого авторизованого (уповноваженого) сервісного центру для проведення огляду або ремонту пристрою.
- Ніколи не залишайте працюючий пристрій без нагляду.
- Не використовуйте пристрій, якщо ви знаходитесь в сонному стані.
- Не використовуйте пристрій для укладання мокрого волосся або синтетичних перук.
- Уникайте зіткнення гарячих поверхонь пристрою з обличчям, шиєю або іншими відкритими ділянками тіла.
- Не кладіть пристрій під час роботи на чутливі до тепла поверхні, м'яку поверхню (на ліжко або диван) та не накривайте його.
- Тримайте працюючий пристрій лише за рукоятку. Не торкайтеся робочої поверхні під час роботи з пристроєм.
- **Будьте обережні!** Робоча поверхня залишається гарячою деякий час після вимкнення пристрою з електромережі.
- Перш ніж забрати пристрій, обов'язково дайте йому охолонути і ніколи не намотуйте мережний шнур довкола корпусу пристрою.
- Виймаючи вилку мережевого шнура з електричної розетки, не тягніть за мережний шнур, а тримайтеся за вилку мережного шнура.
- Кожного разу після використання та перед чищенням вимикайте пристрій з електромережі.
- Регулярно робіть чищення пристрою.

УКРАЇНЬСКА

- Не дозволяйте дітям торкатися пристрою та мережного шнура під час роботи.
- Цей пристрій не призначений для використання дітьми молодше 8 років.
- Цей пристрій не призначений для використання людьми (включаючи дітей старше 8 років) з фізичними, нервовими, психічними порушеннями або без достатнього досвіду і знань. Використання приладу такими особами допускається лише у тому випадку, якщо вони знаходяться під наглядом особи, що відповідає за їх безпеку, за умови, що їм були дані відповідні і зрозумілі інструкції про безпечне використання пристрою і тих небезпек, які можуть виникати при його неправильному використанні.
- Здійснюйте нагляд за дітьми, щоб не допустити використання пристрою як іграшки.
- З міркувань безпеки дітей не залишайте поліетиленові пакети, що використовуються як упаковка, без нагляду.

Увага! Не дозволяйте дітям грати з поліетиленовими пакетами або пакувальної плівкою. **Небезпека задущення!**

- Не використовуйте пристрій, якщо є які-небудь пошкодження мережного шнура або вилки мережного шнура, якщо пристрій працює з перебоями, а також після падіння пристрою.
- Перевозьте пристрій лише в заводській упаковці.
- Зберігайте пристрій у сухому прохолодному місці, недоступному для дітей і людей з обмеженими можливостями.
- Забороняється самостійно ремонтувати пристрій. Не розбирайте пристрій самостійно, при виникненні будь-яких несправностей, а також після падіння пристрою вимкніть пристрій з електричної розетки та зверніться до найближчого авторизованого (уповноваженого) сервісного центру за контактними адресами, вказаними у гарантійному талоні та на сайті www.vitek.ru.

ПРИСТРІЙ ПРИЗНАЧЕНИЙ ТІЛЬКИ ДЛЯ ПОБУТОВОГО ВИКОРИСТАННЯ У ЖИТЛОВИХ ПРИМІЩЕННЯХ, ЗАБОРОНЯЄТЬСЯ КОМЕРЦІЙНЕ ВИКОРИСТАННЯ ТА ВИКОРИСТАННЯ ПРИСТРОЮ У ВИРОБНИЧИХ ЗОНАХ ТА РОБОЧИХ ПРИМІЩЕННЯХ.

ПЕРЕД ПЕРШИМ ВИКОРИСТАННЯМ

Після транспортування або зберігання пристрою при зниженій температурі необхідно витримати його при кімнатній температурі не менше трьох годин.

- Розпакуйте пристрій та видаліть будь-які наклейки, що заважають роботі пристрою.

УКРАЇНЬСКА

- Перевірте цілісність пристрою, за наявності пошкоджень не користуйтеся пристроєм.
- Перед вмиканням переконайтеся, що напруга електричної мережі відповідає робочій напрузі пристрою.

ВИКОРИСТАННЯ

Для досягнення оптимальних результатів вимийте волосся шампунем, витріть їх сухим рушником, просушіть феном і розчешіть. Потім починайте укладання.

- Розділіть волосся на пасма шириною 4-5 см.
- Вставте вилку мережного шнура в електричну розетку.
- Натисніть і утримуйте кнопку (2) протягом 2-3 секунд, на дисплеї (3) відобразиться температура нагрівання, встановлена за умовчанням (160°C). Через декілька секунд на дисплеї (3) почнуть відображатися символи, що показують змінення поточної температури.
- За допомогою кнопок «+»/«-» (9) встановіть бажану температуру нагрівання.

Примітка:

- Ви можете вибрати температуру нагрівання у діапазоні від +120°C до +210°C з інтервалом 5°C.
- Установіть пристрій на підставку (8) на рівній теплостійкій поверхні та дайте йому нагрітися (приблизно 2-3 хвилини). Для контролю температури нагрівання використовуйте дисплей (3).
- Вільною рукою захопіть пасмо волосся.
- Натисніть на ручку затискача (4), помістіть кінець пасма на робочу поверхню (7) та опустіть затискач (5). Накрутіть пасмо довкола робочої поверхні.
- Почекайте деякий час, потім натисніть на ручку затискача (4) і звільніть пасмо.
- Повторіть цю процедуру на решті пасом волосся.

Примітка:

- Під час роботи пристрою не торкайтеся руками робочої поверхні.
- Якщо протягом 60 хвилин кнопки (9) не будуть натиснуті, пристрій вимкнеться автоматично.
- При першому використанні можливе з'явлення стороннього запаху та невеликої кількості диму від робочої поверхні, це допустимо.
- В перервах під час роботи установлюйте пристрій на рівну теплостійку поверхню.
- Не розчісуйте волосся відразу після укладання, дайте йому охолонути.
- Щоб укладка виглядала природно, акуратно розділіть великі пасма волосся на дрібніші пасма.

УКРАЇНЬСКА

- Після завершення процедури завивання волосся вимкніть пристрій, натиснувши та утримуючи кнопку (2) протягом 2-3 секунд, дисплей (3) вимкнеться.
- Витягніть вилку мережного шнура з електричної розетки.
- Установіть пристрій на підставку (8) і дайте йому повністю остигнути.

ЧИЩЕННЯ ТА ДОГЛЯД

- Перед чищенням вимкніть пристрій з електромережі і дайте йому повністю охолонути.
- Забороняється занурювати пристрій, мережний шнур і вилку мережного шнура у воду або будь-які інші рідини.
- Забороняється використовувати для чищення пристрою миючі і абразивні засоби, а також які-небудь розчинники.
- Протріть корпус пристрою м'якою, злегка вологою тканиною, після чого витріть його досуха.

ЗБЕРІГАННЯ

- Перед тим, як забрати пристрій на зберігання, дайте йому повністю охолонути та зробіть чищення.
- Не намотуйте мережний шнур довкола корпусу, так як це може привести до його пошкодження.
- Зберігайте пристрій у сухому прохолодному місці, недоступному для дітей і людей з обмеженими можливостями.
- Ви можете зберігати пристрій, підвісивши його за петельку (10) за умови, що в цьому положенні на пристрій не потраплятиме вода.

КОМПЛЕКТАЦІЯ

Електричні щипці – 1 шт.

Інструкція – 1 шт.

ТЕХНІЧНІ ХАРАКТЕРИСТИКИ

Електроживлення: 220-240 В ~ 50 Гц

Споживасма потужність: 45 Вт



УВАГА! Не використовувати пристрій поблизу води у ванних кімнатах, душових, басейнах і т. ін.

Виробник зберігає за собою право змінювати дизайн, конструкцію та технічні характеристики, які не впливають на загальні принципи роботи пристрою, без попереднього пові-

УКРАЇНЬСКА

домлення, через що між інструкцією та виробом можуть спостерігатися незначні відмінності. Якщо користувач виявив такі невідповідності, просимо повідомити про це по електронній пошті info@vitek.ru для отримання оновленої версії інструкції.

УТИЛІЗАЦІЯ



Для захисту навколишнього середовища після закінчення терміну служби пристрою та елементів живлення (якщо входять до комплекту) не викидайте їх разом зі звичайними побутовими відходами, передайте пристрій та елементи живлення у спеціалізовані пункти для подальшої утилізації.

Відходи, що утворюються при утилізації виробів, підлягають обов'язковому збору з подальшою утилізацією установленим порядком.

Для отримання додаткової інформації про утилізацію даного продукту зверніться до місцевого муніципалітету, служби утилізації побутових відходів або до крамниці, де Ви придбали цей продукт.

Термін служби пристрою – 3 роки

Гарантія

Докладні умови гарантії можна отримати в дилера, що продав дану апаратуру. При пред'явленні будь-якої претензії протягом терміну дії даної гарантії варто пред'явити чек або квитанцію про покупку.



Даний продукт відповідає вимогам Директиви 2014/30/ЄС щодо електромагнітної сумісності та Директиви 2014/35/ЄС щодо низьковольтного обладнання.

ЭЛЕКТР КЫПЧУУР VT-8420 BK

Электр кыпчуур кургак жана бир аз нымдуу чачты тармалдатуу үчүн колдонулат.

СЫПАТТАМА

1. Тутка
2. Өчүрүү/күйгүзүү баскычы
3. Дисплейи
4. Чач баскычтын туткасы
5. Чачты кыпчуу
6. Учү
7. Иштөө бети
8. Түпкүч
9. Температураны коюу «+»/ «-» баскычтары
10. Асып коюу үчүн илмекче

КӨҢҮЛ БУРУҢУЗ!

- Электр кыпчуурду ичине суу куюлган идиштердин (мисалы, ванна, бассейн ж. б.) жанында иштетүүгө тыюу салынат.
- Түзмөктү ванна бөлмөсүндө колдонгондон кийин тармактык шнурдун айрысын электр тармагынан суруп, шайманды өчүрүү зарыл, себеби суунун жакындыгы шайман өчүргүч менен өчүрүлгөндө деле коркунучту жаратат.
- Кошумча коргонуу үчүн ванна бөлмөсүндөгү электр тармагында потенциалдуу иштеткен тогу 30 мА ашырбаган коргоп өчүрүүчү түзмөгү (КӨТ) орнотулушу максатка ылайыктуу, орнотууда адиске кайрылыңыз.

КООПСУЗДУК ЧАРАЛАРЫ

Электр шайманды пайдалануудан мурун ушул колдонмону көңүл коюп окуп чыгып, аны маалымат катары сактап алыңыз. Түзмөктү тике дайындоо боюнча гана, ушул колдонмодо жазылганга ылайыктуу колдонуңуз. Түзмөктү туура эмес пайдалануу анын бузулуусуна, колдонуучуга же колдонуучунун мүлкүнө зыян келтирүүгө алып келиши мүмкүн.

- Түзмөктү биринчи жолу иштеткенден мурун түзмөктүн иштөөчү чыңалуусу электр тармагынын чыңалуусуна ылайык болгонун текшерип алыңыз.
- Түзмөктү аэрозолдорду чачкан же жеңил тутанып кетүүчү суюктуктар колдонулган жерлерде колдонбоңуз.
- Түзмөктү колдонуунун алдында электр шнурун толук узундугуна жандырып алуу зарыл.
- Тармактык шнурун:
 - ысык буюмдарга тийгизбей,
 - сууга салбай,
 - эмеректин учтуу кырларынын үстүнөн тартпай,

КЫРГЫЗ

- түзмөктү көтөрүү үчүн тутка катары пайдаланбаңыз.
- Түзмөктү, электр шнурун жана тармактык шнурдун айрысын суу колуңуз менен тийбеңиз.
- Түзмөктү колдонуунун алдында электр шнурун көңүл буруп изилдеп, бузулуулары жок болгонун текшерип алыңыз. Электр шнурунун бузулууларын тапсаңыз, шайманды колдонбоңуз.
- Ваннада кириген учурда түзмөктү колдонбоңуз.
- Түзмөктү имараттардын сыртында колдонууга тыюу салынат.
- Түзмөктү ваннага же суу толтурулган жуунмага түшө турган жерлерге салбаңыз, шаймандын корпусун, электр шнурун же бармактык шнурунун айрысын сууга же башка ар кыл суюктуктарга салбаңыз.
- Түзмөк сууга түшкөн болсо, токтоосуз тармактык шнурдун айрысын розеткадан суруп, андан кийин гана шайманды судан чыгарсаңыз болот. Түзмөктү текшерүү же оңдотуу үчүн жаныңыздагы автордоштурулган (ыйгарым укуктуу) тейлөө борборуна кайрылыңыз.
- Иштеп турган түзмөктү эч качан кароосуз калтырбаңыз.
- Уйкулуу абалда болсоңуз, түзмөктү колдонбоңуз.
- Түзмөктү суу чачты же синтетикалык париктерди жасалоо үчүн колдонбоңуз.
- Түзмөктүн ысык жактарын бетиңизге, моюнуңузга жана башка денеңиздин бөлүктөрүнө тийгизгенден абайлаңыз.
- Иштеп турган учурда түзмөктү ыссыктыктан бузула турган беттерге, жумушак нерсеге (мисалы, керебеттин же дивандын үстүнө) салбаңыз, анын үстүн жаппаңыз.
- Иштеп турган түзмөктү тутка жагынан гана кармаңыз. Түзмөк иштеп турган учурунда анын иштөө бетин тийбеңиз.
- **Этият болуңуз!** Иштөө бети шайманды электр тармагынан чыгаргандан кийин бир нече убакытка чейин ысык болуп турат.
- Түзмөктү сактоого алып салуудан мурун аны милдеттүү түрдө муздатып алыңыз, электр шнурун шаймандын корпусунун үстүнө эч качан түрбөңуз.
- Тармактык шнурдун айрысын электр розеткасынан сууруганда, тармактык шнурунан кармап эч качан тартпаңыз, тармактык шнурдун айрысынан гана кармаңыз.
- Түзмөктү колдонгондон кийин жана тазалоонун алдында ар дайым электр тармагынан ажыратыңыз.
- Түзмөктү мезгилдүү түрдө тазалап туруңуз.
- Иштеген учурда балдарга түзмөктүн корпусуна жана электр шнурун тийгенге уруксат бербейиз.
- Бул түзмөк 8 жаштан кичүү балдар колдонгону үчүн арналган эмес.

- Дене күчү, сезими же акыл-эси жагынан жөндөмдүүлүгү чектелген (ошонун ичинде 8 жаштан улуу балдар да) адамдар же колдонуу боюнча тажрыйбасы же билими аз болгон адамдар колдонуу үчүн ылайыкташтырылган эмес. Ушул адамдар алардын коопсуздугуна жооптуу адам аларды көзөмөлдөп же түзмөктү коопсуз колдонуу жана аны туура эмес колдонуусу жараткан коркунучтуру жөнүндө ылайыктуу жана түшүнүктүү колдонмону берген учурда гана түзмөктү колдонсо болот.
- Түзмөктү оюнчук катары колдонбоо үчүн балдарга көз салыңыз.
- Балдардын коопсуздугу үчүн таңгак катары колдонулган полиэтилен баштыктарды кароосуз таштабаңыз.

Көңүл буруңуз! Полиэтилен баштыктар же таңгак пленкасы менен ойногонго балдарга уруксат бербейсиз. Бул тумчугуунун коркунучун жаратат!

- Электр шнурдун же сайгычтын бузулган жерлери болсо же шайман иштеп-иштебей турса жана шайман кулап түшкөндөн кийин шайманды колдонбоңуз.
- Түзмөктү заводдук таңгагында гана транспорттоо зарыл.
- Түзмөктү балдар жана жөндөмдүүлүгү чектелген адамдар колу жетпеген жерлерде сактаңыз.
- Шайманды өз алдынча оңдоого тыюу салынат. Шайманды өз алдынча ажыратпай, ар кыл бузулуулар пайда болгон жетүзмөк кулап түшкөн учурларда аны электр розеткадан сууруп, кепилдик талонундагы же www.vitek.ru сайтындагы тизмесине кирген автордоштурулган (ыйгарым укуктуу) тейлөө борборуна кайрылыңыз.

Түзмөк турак жайларда турмуш-тиричилик колдонууга гана арналган, коммерциялык колдонууга, өнөр жай зоналарында же жумуш имараттарда колдонууга тыюу салынат.

БИРИНЧИ КОЛДОНУУНУН АЛДЫНДА

Төмөндөгөн температурада түзмөктү транспорттоодон же сактоодон кийин аны үч сааттан кем эмес мөөнөткө үй температурасында сактоо зарыл.

- Түзмөктү кутудан чыгарып, иштегенине тоскоолдук кылган ар кандай чаптамаларды сыйрып алыңыз.
- Түзмөктүн бүтүн болгондугун текшерип, бузулуулар бар болсо түзмөктү колдонбоңуз.
- Түзмөктү биринчи жолу иштеткенден мурун түзмөктүн иштөөчү чыңалуусу электр тармагынын чыңалуусуна ылайык болгонун текшерип алыңыз.

КЫРГЫЗ

КОЛДОНУУ ЭРЕЖЕЛЕРИ

Оптималдуу жыйынтык алуу үчүн чачыңызды шампунь менен жууп, кургак сүлгү менен сүртүп, фен менен кургатып, тарап алыңыз. Андан соң жасалоону баштаңыз.

- Чачыңызды 4-5 см туурасындагы тутамдарга бөлүңүз.
- Тармактык шнурдун айрысын электр розеткасына сайыңыз.
- Баскычты (2) 2-3 секунданын ичинде кармап туруңуз, дисплейде (3) жарыялабай коюлган ысытуу температурасы (160°C) көрсөтүлөт. Бир нече секундadan кийин дисплейде (3) кезектеги температуранын өзгөрүүсүн белгилеген көрсөткүчтөрү пайда болот.
- Баскычтардын «+»/ «-» (9) жардамы менен керектүү ысытуу температурасын коюңуз.

Эскертүү:

- *Сиз ысытуу температурасын 120°C-тан 210°C-ка чейин диапазонунда 5°C интервалы менен таңдасаңыз болот.*
- Шайманды тегиз ысыкка чыдамдуу беттин үстүнө түпкүчүнө (8) коюп, ысытып (болжолу менен 2-3 мүнөт) алыңыз. Ысытуу температураны кароо үчүн дисплейди (3) колдонуңуз.
- Бош колуңуз менен чачтын бир тутамын кармаңыз.
- Баскычтын туткасын (4) басып, тутамдын учун иштөө бетине (7) салып, баскычты (5) бошотуңуз. Тутамды иштөө беттин үстүнө туруп алыңыз.
- Бир нече убакыт күтүп, баскычтын туткасын (4) басып, тутамды бошотуп алыңыз.
- Бул процедураны калган тутамдар үчүн кайталаңыз.

Эскертүү:

- *Шайман иштеп турган убагында иштөө бетин колуңуз менен тийбеңиз.*
- *Эгерде 60 минутанын ичинде баскычтар (9) басылбай турса, шайман автоматтык түрдө өчөт.*
- *Биринчи колдонгондо, иштөө бетинен башкача жыт жана бир аз түтүн чыгышы мүмкүн, бул табигый көрүнүш.*
- *Иштетүүнүн тыныгууларында шайманды тегиз ысыкка чыдамдуу беттин үстүнө коюңуз.*
- *Чачыңызды жасалоодон кийин дароо тарабаңыз, муздагынына убакыт бериңиз.*
- *Чачыңыз табигый көрүнгөнү үчүн чачтын чоң тутамдарын майдараак тутамдарына акырын бөлүп алыңыз.*
- Чачты тармалдатуу процедурасын бүтүргөндөн кийин баскычты (2) 2-3 секунданын ичинде басып түзмөктү өчүрүңүз, дисплей (3) өчөт.
- Тармактык шнурунун айрысын розеткадан сууруңуз.
- Шайманды түпкүчтүн (8) үстүнө коюп, толугу менен муздагып алыңыз.

ТАЗАЛОО ЖАНА ТЕЙЛӨӨ

- Түзмөктү тазалагандын алдында аны электр тармагынан суруп, толугу менен муздатып алыңыз.
- Түзмөктүн корпусун, электр шнурун жана кубаттуучу сайгычын сууга же башка ар кыл суюктуктарга салууга тыюу салынат.
- Түзмөктү тазалоо үчүн абразивдүү каражаттарды же ар кыл эриткичтерди колдонууга тыюу салынат.
- Түзмөктүн корпусун бир аз нымдуу чүпүрөк менен сүртүп, андан кийин кургатып сүртүңүз.

САКТОО

- Шайманды сактоого алып салуунун алдында аны толугу менен муздатып, тазалап алыңыз.
- Электр шнурун шаймандын корпусунун үстүнө түрбөңүз, себеби ал шнурдун же корпустун бузулуусуна алып келиши мүмкүн.
- Түзмөктү балдар жана жөндөмдүүлүгү чектелген адамдар колу жетпеген жерлерде сактаңыз.
- Шайманды илгичинен (10) асып, шайманга суу тамызбаган жеринде сактасаңыз болот.

ЖАБДЫКТЫН ЖЫЙЫНТЫГЫ

Электр кыпчуур – 1 даана.
Колдонмо – 1 даана.

ТЕХНИКАЛЫК МҮНӨЗДӨМӨСҮ

Кубаттандыруу шыкалуусу: 220-240 В ~ 50 Гц
Керектөөчү кубаттуулугу: 45 Вт



КӨҢҮЛ БУРУҢУЗ! Түзмөктү ванна бөлмөсүндө, душ, бассейн ж.у.с. жерлерде суунун жанында колдонбоңуз.

Өндүрүүчү шаймандардын жалпы иштөө принциптерине таасир этпеген дизайн, конструкциясы жана техникалык мүнөздөмөлөрүн алдын ала эскертпей өзгөртүү укугун сактайт, ошол себептен шайман менен колдонмонун арзыбаган айырмалар болуу мүмкүн. Колдонуучу ушундай келишпегендиктерди тапса, ал жөнүндө info@vitek.ru электрондук почтасына жазып, шаймандын жаңырланган версиясын алса болот.

КЫРГЫЗ

УТИЛИЗАЦИЯЛОО



Айлана чөйрөөнү коргоо максатында шайман менен азыктандыруучу элементтердин (эгерде топтомго кирсе) кызмат мөөнөтү бүткөндөн кийин турмуш-тиричилик калдыктары менен бирге таштаңыз, шайман менен азыктандыруучу элементти андан ары утилизациялоо үчүн адистештирилген пункттарга бериңиз.

Шаймандарды утилизациялоодон пайда болгон калдыктарды милдеттүү түрдө чогултуп, андан соң белгиленген жолунда утилизациялоо зарыл.

Бул шайманды утилизациялоо жөнүндө кошумча маалымат алуу үчүн жергиликтүү өкмөткө, турмуш-тиричилик калдыктарды утилизациялоо кызматына же бул шайманды алган дүкөнгө кайрылыңыз.

Шаймандын кызмат мөөнөтү – 3 жыл

Кепилдик

Кепилдик берүү шарттары тууралуу толук маалыматтар буюмду саткан сатуучудан алууга болот. Кепилдик шарттарына ылайык талап кылып сатылган товарга чек же дүмүрчөктү көрсөтүү керек.

EAC

ONDULATOR DE PĂR ELECTRIC VT-8420 BK

ONDULATORUL DE PĂR ELECTRIC SE UTILIZEAZĂ PENTRU ONDULAREA PĂRULUI USCAT ȘI CELUI UȘOR UMED.

DESCRIERE

1. Mâner
2. Buton de pornire/oprire
3. Afișaj
4. Mânerul clemei pentru păr
5. Clema pentru păr
6. Vârf
7. Suprafață de lucru
8. Suport
9. Butoane de setare a temperaturii „+”/„-”
10. Ansă pentru agățare

ATENȚIE!

- Nu utilizați ondulatorul de păr electric în apropierea rezervoarelor cu apă (cum ar fi cada de baie, piscină, etc.).
- După utilizarea dispozitivului în camera de baie, deconectați-l de la rețeaua electrică, extrăgând fișa cablului de alimentare din priză electrică, deoarece apropierea apei prezintă pericol, chiar și atunci, când dispozitivul este deconectat de la butonul de pornire/oprire (2).
- Pentru protecție suplimentară este recomandabilă instalarea unui disjunctoare de protecție (ECB) cu curent nominal nu mai mare de 30 mA în circuitul de alimentare electrică; pentru instalarea ECB adresați-vă unui specialist.

MĂSURI DE SIGURANȚĂ

ÎNAINTE DE A ÎNCEPE EXPLOATAREA DISPOZITIVULUI CITIȚI CU ATENȚIE INSTRUCȚIUNEA DE EXPLOATARE ȘI PĂSTRAȚI-O PENTRU UTILIZARE ULTERIOARĂ ÎN CALITATE DE MATERIAL DE REFERINȚĂ.

UTILIZAȚI DISPOZITIVUL DOAR CONFORM DESTINAȚIEI SALE, CUM ESTE DESCRIȘ ÎN PREZENTA INSTRUCȚIUNE. MANIPULAREA NECORESPUNZĂTOARE POATE DUCE LA DEFECTAREA DISPOZITIVULUI SAU POATE CAUZA DAUNE UTILIZATORULUI SAU BUNURILOR ACESTUIA.

- Înainte de conectare, asigurați-vă că tensiunea din rețeaua electrică corespunde tensiunii de lucru a dispozitivului.
- Nu conectați dispozitivul în locuri unde sunt pulverizați aerosoli sau se folosesc lichide ușor inflamabile.
- Înainte de a utiliza dispozitivul se recomandă desfășurarea cablului de alimentare în toată lungimea sa.
- Cablul de alimentare nu trebuie:
 - să se atingă de obiecte fierbinți,
 - să fie scufundat în apă,

ROMÂNĂ

- să treacă peste marginile ascuțite ale mobilierului,
- să fie utilizat ca mâner pentru transportarea dispozitivului.
- Nu atingeți corpul dispozitivului, cablul de alimentare sau fișa cablului de alimentare cu mâinile ude.
- Înainte de a utiliza dispozitivul, inspectați cu atenție cablul de alimentare și asigurați-vă că acesta nu este deteriorat. Nu utilizați dispozitivul dacă ați observat deteriorarea cablului de alimentare.
- Nu utilizați dispozitivul în timp ce faceți baie.
- Nu utilizați dispozitivul în afara încăperilor.
- Nu puneți și nu depozitați dispozitivul în locuri unde ar putea cădea în lavoar sau în cada cu apă; nu scufundați corpul dispozitivului, cablul de alimentare sau fișa cablului de alimentare în apă sau în alte lichide.
- Dacă dispozitivul a căzut în apă, extrageți imediat fișa cablului de alimentare din priza electrică și doar apoi puteți scoate dispozitivul din apă. Adresați-vă la cel mai apropiat centru autorizat (împuternicit) de service pentru examinarea sau repararea dispozitivului.
- Nu lăsați niciodată dispozitivul în funcțiune fără supraveghere.
- Nu utilizați dispozitivul dacă vă aflați în stare de somnolență.
- Nu utilizați dispozitivul pentru aranjarea părului umed sau perucilor sintetice.
- Evitați contactul suprafețelor fierbinți ale dispozitivului cu fața, gâtul și alte părți ale corpului.
- Nu plasați dispozitivul în timpul funcționării pe suprafețe sensibile la căldura, suprafețe moi (pat sau canapea) și nu-l acoperiți.
- Țineți dispozitivul pornit numai de mâner. Nu atingeți suprafața de lucru în timpul utilizării dispozitivului.
- **Fiți atenți!** Suprafața de lucru rămâne fierbinte un timp chiar și după deconectarea dispozitivului de la rețeaua electrică.
- Înainte de depozitarea dispozitivului, lăsați-l să se răcească în mod obligatoriu și nu înfășurați niciodată cablul de alimentare în jurul corpului dispozitivului.
- Atunci când deconectați cablul de alimentare de la priza electrică, nu trageți de cablul de alimentare, ci țineți de fișa cablului de alimentare.
- De fiecare dată după utilizare și înainte de curățare deconectați dispozitivul de la rețeaua electrică.
- Curățați dispozitivul în mod regulat.
- Nu permiteți copiilor să atingă dispozitivul și cablul de alimentare în timpul funcționării dispozitivului.
- Acest dispozitiv nu este destinat utilizării de către copiii sub 8 ani.
- Acest dispozitiv nu este destinat utilizării de către persoane (inclusiv copii cu vârsta peste 8 ani) cu tulburări fizice, ner-

voase, mentale sau fără experiență și cunoștințe suficiente. Utilizarea dispozitivului de către astfel de persoane este permisă numai dacă acestea se află sub supravegherea persoanei responsabile pentru siguranța acestora, cu condiția, că li s-au dat instrucțiuni corespunzătoare și clare privind utilizarea în siguranță a dispozitivului și pericolele legate de utilizarea necorespunzătoare a acestuia.

- Supravegheați copiii pentru a preveni utilizarea dispozitivului în calitate de jucărie.
- Din motive de siguranță a copiilor, nu lăsați pungile de polietilenă folosite ca ambalaj fără supraveghere.

Atenție! Nu permiteți copiilor să se joace cu pungile de polietilenă sau pelicula de ambalare. **Pericol de sufocare!**

- Nu utilizați dispozitivul în cazul deteriorării cablului de alimentare sau fișei cablului de alimentare, dacă dispozitivul funcționează cu întreruperi, precum și după căderea dispozitivului.
- Transportați dispozitivul doar în ambalajul original.
- Păstrați dispozitivul la loc uscat, răcoros, inaccesibil pentru copii și persoane cu dizabilități.
- Nu reparați dispozitivul de sine stătător. Nu dezasamblați dispozitivul de sine stătător în caz de defecțiune, precum și după căderea dispozitivului deconectați aparatul de la priza electrică și adresați-vă la orice centrul autorizat (împuțernicit) de service la adresele de contact specificate în certificatul de garanție și pe site-ul www.vitek.ru.

DISPOZITIVUL ESTE DESTINAT DOAR PENTRU UZ ÎN CONDIȚII CASNICE ÎN ÎNCĂPERI DE LOCUIT, ESTE INTERZISĂ UTILIZAREA COMERCIALĂ ȘI UTILIZAREA DISPOZITIVULUI ÎN ZONELE DE PRODUCȚIE ȘI ÎNCĂPERILE DE LUCRU.

ÎNAINTE DE PRIMA UTILIZARE

După transportarea sau depozitarea dispozitivului la o temperatură scăzută este necesar să-l mențineți la temperatura camerei timp de cel puțin trei ore.

- Despachetați dispozitivul și eliminați orice autocolante care împiedică funcționarea dispozitivului.
- Verificați integritatea dispozitivului, dacă există deteriorări, nu utilizați dispozitivul.
- Înainte de conectare, asigurați-vă că tensiunea din rețeaua electrică corespunde tensiunii de lucru a dispozitivului.

UTILIZARE

Pentru a obține rezultate optime, spălați părul cu șampon, uscați-l cu un prosop uscat, uscați-l cu uscătorul de păr și pieptănați-l. Apoi începeți aranjarea părului.

ROMÂNĂ

- Separați părul în șuvițe cu lățimea de 4-5 cm.
- Introduceți fișa cablului de alimentare în priza electrică.
- Apăsăți și mențineți apăsat butonul (2) timp de 2-3 secunde, pe afișajul (3) se va reflecta temperatura de încălzire setată implicit (160°C). După câteva secunde pe afișajul (3) vor apărea simbolurile care indică modificarea temperaturii curente.
- Setăți temperatura de încălzire dorită cu ajutorul butoanelor „+”/„-” (9).

Remarcă:

- *Puteți selecta temperatura de încălzire în diapazonul de la 120°C până la 210°C cu intervalul de 5°C.*
- Instalați dispozitivul pe suport (8) pe o suprafața plană, rezistentă la căldură și lăsați-l să se încălzească (aproximativ 2-3 minute). Pentru controlarea temperaturii de încălzire, utilizați afișajul (3).
- Apucați o șuviță de păr cu mâna liberă.
- Apăsăți pe mânerul clemei (4), puneți capătul șuviței de păr pe suprafața de lucru (7) și eliberați clema (5). Înfășurați în jurul suprafeței de lucru o șuviță de păr.
- Așteptați un anumit timp, apoi apăsați pe mânerul clemei (4) și eliberați șuvița.
- Repetați această procedură pentru toate șuvițele de păr rămase.

Remarcă:

- *Nu atingeți suprafața de lucru cu mâinile în timpul funcționării dispozitivului.*
- *Dacă timp de 60 de minute butoanele (9) nu vor fi apăstate, dispozitivul se va opri automat.*
- *La prima utilizare este posibilă apariția unui miros străin și o cantitate mică de fum de la elementul de încălzire, acest lucru este permis.*
- *În timpul pauzelor de lucru plasați dispozitivul pe o suprafață plană și rezistentă la căldură.*
- *Nu pieptănați părul imediat după aranjare, lăsați-l să se răcească.*
- *Pentru ca aspectul coafurii să fie natural, separați cu grijă șuvițele mari de păr în șuvițe mai mici.*
- După finisarea procedurii de ondulare a părului opriți dispozitivul, apăsând și menținând apăsat butonul (2) timp de 2-3 secunde, afișajul (3) se va stinge.
- Extrageți fișa cablului de alimentare din priza electrică.
- Plasați dispozitivul pe suportul (8) și lăsați-l să se răcească complet.

CURĂȚARE ȘI ÎNTREȚINERE

- Înainte de curățare deconectați dispozitivul de la rețeaua electrică și lăsați-l să se răcească complet.

ROMÂNĂ

- Se interzice scufundarea dispozitivului, cablului de alimentare și a fișei cablului de alimentare în apă sau în alte lichide.
- Nu utilizați pentru curățarea dispozitivului detergenți și substanțe abrazive sau oricare solvenți.
- Ștergeți corpul dispozitivului cu o cârpă moale puțin umezită, apoi ștergeți-le până la uscat.

DEPOZITARE

- Înainte de depozitarea dispozitivului, lăsați-l să se răcească complet și efectuați curățarea.
- Nu înfășurați cablul de alimentare în jurul corpului, deoarece acest lucru poate provoca deteriorarea acestuia.
- Păstrați dispozitivul la loc uscat, răcoros, inaccessibil pentru copii și persoane cu dizabilități.
- Puteți depozita dispozitivul agățându-l de ansă (10), cu condiția că în această poziție dispozitivul nu va contacta cu apa.

COMPLETARE

Ondulator de păr electric - 1 buc.

Instrucțiune - 1 buc.

CARACTERISTICI TEHNICE

Tensiune de alimentare: 220-240 V ~ 50 Hz

Consum de putere: 45 W



ATENȚIE! Nu utilizați acest dispozitiv lângă apă în camere de baie, duș, piscine și alte bazine de apă.

RECICLAREA



În scopul protejării mediului înconjurător, după finalizarea termenului de exploatare a dispozitivului și a elementelor de alimentare (dacă sunt incluse în set), nu le aruncați împreună cu deșeurile menajere obișnuite, livrați dispozitivul și elementele de alimentare în punctele specializate pentru reciclare ulterioară.

Deșeurile formate în timpul reciclării produselor sunt supuse colectării obligatorii cu reciclarea ulterioară în modul stabilit.

ROMÂNĂ

Pentru mai multe informații privind reciclarea acestui produs, contactați primăria locală, serviciul de reciclare a deșeurilor menajere sau magazinul de unde ați achiziționat acest produs.

Producătorul își rezervă dreptul de a modifica designul, construcția și caracteristicile tehnice care nu afectează principiile generale de funcționare ale dispozitivului fără notificare prealabilă, din cauza cărora între instrucțiune și produs pot exista diferențe neînsemnate. Dacă utilizatorul a depistat astfel de neconformități, vă rugăm să ne informați prin e-mail info@vitek.ru pentru a obține o versiune actualizată a instrucțiunii.

Durata de funcționare a dispozitivului este de 3 ani

Garanție

În legătură cu oferirea garanției pentru produsul dat, rugăm să Vă adresați la distribuitorul regional sau la compania, unde a fost procurat produsul dat. Serviciul de garanție se realizează cu condiția prezentării bonului de plată sau a oricărui alt document financiar, care confirmă cumpărarea produsului dat.



Acest produs respectă cerințele Directivei UE 2014/30/UE privind compatibilitatea electromagnetică și Directiva UE 2014/35/UE privind produsele de joasă tensiune.

GB

A production date of the item is indicated in the serial number on the technical data plate. A serial number is an eleven-unit number, with the first four figures indicating the production date. For example, serial number 0606xxxxxxx means that the item was manufactured in June (the sixth month) 2006.

RUS

Дата производства изделия указана в серийном номере на табличке с техническими данными. Серийный номер представляет собой одиннадцатизначное число, первые четыре цифры которого обозначают дату производства. Например, серийный номер 0606xxxxxxx означает, что изделие было произведено в июне (шестой месяц) 2006 года.

KZ

Бұйымның шығарылған мерзімі техникалық деректері бар кестедегі сериялық нөмірде көрсетілген. Сериялық нөмір он бір саннан тұрады, оның бірінші төрт саны шығару мерзімін білдіреді. Мысалы, сериялық нөмір 0606xxxxxxx болса, бұл бұйым 2006 жылдың маусым айында (алтыншы ай) жасалғанын білдіреді.

UA

Дата виробництва виробу вказана в серійному номері на табличці з технічними даними. Серійний номер представляє собою одинадцятизначне число, перші чотири цифри якого означають дату виробництва. Наприклад, серійний номер 0606xxxxxxx означає, що виріб був виготовлений в червні (шостий місяць) 2006 року.

KG

Буюм иштеп чыгарылган датасы сериялык номурунда техникалык маалыматтар жадыбалында көрсөтүлгөн. Сериялык номуру он бир орундуу сан болот, анын биринчи төрт саны өндүрүш датасын көрсөтөт. Мисалы, сериялык номуру 0606xxxxxxx болгон буюм 2006 жылдын июнинде (алтынчы айында) өндүрүлгөн.

RO

Data fabricării este indicată în numărul de serie pe tabelul cu datele tehnice. Numărul de serie reprezintă un număr din unsprezece cifre, primele patru cifre indicând data fabricării. De exemplu, dacă numărul de serie este 0606xxxxxxx, înseamnă că produsul dat a fost fabricat în iunie (luna a asea) 2006.



ЗАПРЕЩЕНО УТИЛИЗИРОВАТЬ
С БЫТОВЫМ МУСОРОМ.
ОБРАТИТЕСЬ НА СООТВЕТСТВУЮЩИЙ
ПУНКТ ПЕРЕРАБОТКИ ЭЛЕКТРИЧЕСКОГО
И ЭЛЕКТРОННОГО ОБОРУДОВАНИЯ.